

Dell Precision™ M6400

Οδηγός εγκατάστασης και γρήγορης αναφοράς

Ο παρών οδηγός παρέχει μια επισκόπηση δυνατοτήτων, προδιαγραφές, γρήγορη ρύθμιση καθώς και πληροφορίες λογισμικού για τον υπολογιστή σας. Για περισσότερες πληροφορίες σχετικά με το λειτουργικό σύστημα, τις συσκευές και τις τεχνολογίες που χρησιμοποιούνται στον υπολογιστή αυτόν, ανατρέξτε στον *Οδηγό τεχνολογίας Dell* στη διεύθυνση **support.dell.com**.

Σημειώσεις, ειδοποιήσεις και προσοχές



ΣΗΜΕΙΩΣΗ: Η ΣΗΜΕΙΩΣΗ υποδεικνύει σημαντικές πληροφορίες που σας βοηθούν να χρησιμοποιείτε καλύτερα τον υπολογιστή σας.



ΕΙΔΟΠΟΙΗΣΗ: Η ΕΙΔΟΠΟΙΗΣΗ υποδηλώνει είτε πιθανή υλική ζημιά είτε απώλεια δεδομένων και σας υποδεικνύει τον τρόπο με τον οποίο μπορείτε να αποφύγετε το πρόβλημα.



ΠΡΟΣΟΧΗ: Η ΠΡΟΣΟΧΗ υποδηλώνει δυνητική βλάβη υλικού, τραυματισμό ή θάνατο.

Αν έχετε αγοράσει έναν υπολογιστή σειράς η της Dell™, τυχόν παραπομπές αυτού του εγγράφου σε λειτουργικά συστήματα Windows® της Microsoft® δεν έχουν καμία εφαρμογή.

Ανακοίνωση της Macrovision για το προϊόν

Το συγκεκριμένο προϊόν ενσωματώνει τεχνολογία για προστασία πνευματικών δικαιωμάτων, η οποία προστατεύεται από τη νομοθεσία των Η.Π.Α. περί ευρεσιτεχνιών και άλλων δικαιωμάτων πνευματικής ιδιοκτησίας της Macrovision Corporation και άλλων κατόχων δικαιωμάτων. Για να γίνει χρήση αυτής της τεχνολογίας προστασίας των πνευματικών δικαιωμάτων, απαιτείται έγκριση από την εταιρεία Macrovision, ενώ η συγκεκριμένη τεχνολογία προορίζεται για οικιακή προβολή και άλλες περιορισμένες χρήσεις προβολής, εκτός εάν προβλέπεται διαφορετικά στη χορηγηθείσα από τη Macrovision σχετική άδεια χρήσης. Απαγορεύεται η αντίστροφη τεχνική ανάλυση ή η αποσυμβολομετάφραση.

**Οι πληροφορίες αυτού του εγγράφου μπορεί να αλλάξουν χωρίς προειδοποίηση.
© 2008 Dell Inc. Με επιφύλαξη όλων των δικαιωμάτων.**

Απαγορεύεται αυστηρώς η αναπαραγωγή αυτών των υλικών με οποιονδήποτε τρόπο χωρίς την έγγραφη άδεια της Dell Inc.

Εμπορικά σήματα που χρησιμοποιούνται στο παρόν κείμενο: *Dell*, το λογότυπο *DELL*, *Dell Precision*, το λογότυπο *YOURS IS HERE*, *Wi-Fi Catcher* και *DellConnect* είναι εμπορικά σήματα της Dell Inc. Η ονομασία *Bluetooth* είναι σήματα κατατεθέν, ιδιοκτησίας της Bluetooth SIG, Inc. και χρησιμοποιείται από την Dell με σχετική άδεια. Η ονομασία *Intel* είναι σήμα κατατεθέν και η ονομασία *Core* είναι εμπορικό σήμα της Intel Corporation στις Η.Π.Α. και σε άλλες χώρες. Οι ονομασίες *Microsoft*, *Windows*, *Windows Vista* και το λογότυπο στο κουμπί έναρξης των *Windows Vista* είναι είτε εμπορικά σήματα είτε σήματα κατατεθέντα της Microsoft Corporation στις Ηνωμένες Πολιτείες ή/και σε άλλες χώρες.

Άλλα εμπορικά σήματα και εμπορικές ονομασίες μπορεί να χρησιμοποιούνται στο παρόν έγγραφο για να παραπέμπουν είτε στα νομικά πρόσωπα που είναι κάτοχοι των σημάτων και των ονομασιών είτε στα προϊόντα τους. Η Dell Inc. παραιτείται από κάθε δικαίωμα σε εμπορικά σήματα και εμπορικές ονομασίες τρίτων.

Πρότυπο PP08X

Αύγουστος 2008

P/N J742G

Αναθ. A01

Περιεχόμενα

1	Πληροφορίες για τον υπολογιστή σας	9
	Μπροστινή όψη.	9
	Πίσω όψη.	10
	Αφαίρεση μπαταρίας	11
	Διακόπτης ασύρματης επικοινωνίας και κουμπί εντοπισμού δικτύου Dell™ Wi-Fi Catcher™	12
2	Αρχική ρύθμιση του υπολογιστή σας	13
	Γρήγορη ρύθμιση.	13
	Σύνδεση στο Ίντερνετ	16
	Εγκατάσταση της σύνδεσής σας στο Internet.	17
	Μεταφορά πληροφοριών σε νέο υπολογιστή	18
	Λειτουργικό σύστημα Microsoft® Windows Vista®.	18
	Microsoft Windows® XP.	19

3	Προδιαγραφές	25
4	Συμβουλές για την αντιμετώπιση προβλημάτων	33
	Χρήση της εφαρμογής Hardware Troubleshooter (Αντιμετώπιση προβλημάτων υλικού)	33
	Συμβουλές	33
	Προβλήματα τροφοδοσίας	34
	Προβλήματα μνήμης	35
	Προβλήματα κλειδωμάτων και λογισμικού	36
	Υπηρεσία τεχνικής ενημέρωσης της Dell	38
	Βοηθητική εφαρμογή Dell Support	38
	Dell Diagnostics	39
5	Επανεγκατάσταση λογισμικού	41
	Προγράμματα οδήγησης	41
	Αναγνώριση προγραμμάτων οδήγησης	41
	Επανεγκατάσταση προγραμμάτων οδήγησης και βοηθητικών εφαρμογών	42
	Επαναφορά του λειτουργικού συστήματος	45
	Χρήση της Επαναφορά Συστήματος για τα Microsoft® Windows®	46
	Χρήση της λειτουργίας Dell Factory Image Restore	49
	Χρήση των μέσων με το όνομα Dell™ Operating System (Λειτουργικό σύστημα Dell™)	51

6	Εύρεση πληροφοριών	53
7	Βοήθεια.	55
	Λήψη βοήθειας	55
	Τεχνική υποστήριξη και εξυπηρέτηση πελατών.	56
	DellConnect™.	56
	Υπηρεσίες μέσω Internet	57
	Υπηρεσία AutoTech	58
	Αυτοματοποιημένη υπηρεσία ενημέρωσης για την κατάσταση της παραγγελίας σας.	58
	Προβλήματα με την παραγγελία σας.	59
	Πληροφορίες προϊόντος	59
	Επιστροφή προϊόντων για επισκευή ή πίστωση στα πλαίσια της εγγύησης.	59
	Προτού τηλεφωνήσετε	60
	Επικοινωνία με την Dell.	62
	Πίνακας περιεχομένων	63

Πληροφορίες για τον υπολογιστή σας

Μπροστινή όψη

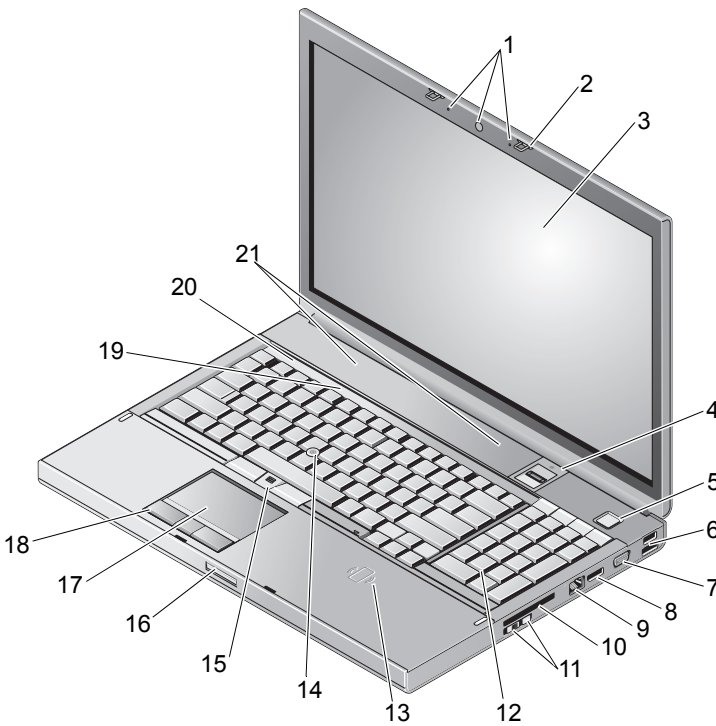

- | | | | |
|---|--|---|--|
| 1 | κάμερα (προαιρετική) και μικρόφωνο (2) | 2 | ασφάλεια οθόνης (2) |
| 3 | οθόνη | 4 | μονάδα ανάγνωσης σάρωσης αποτυπώματος/FIPS |
| 5 | κουμπί τροφοδοσίας | 6 | θύρα USB 2.0 και eSATA |

- | | | | |
|----|---|----|--------------------------------------|
| 7 | VGA | 8 | DisplayPort |
| 9 | θύρα δικτύου (RJ-45) | 10 | υποδοχή ExpressCard |
| 11 | διακόπτης ασύρματης επικοινωνίας και κουμπί εντοπισμού δικτύου Wi-Fi Catcher™ | 12 | πληκτρολόγιο |
| 13 | ασύρματη συσκευή έξυπνων καρτών | 14 | χειριστήριο εντοπισμού |
| 15 | κουμπιά δείκτη-σιλό (track stick) (3) | 16 | σημείο αποδέσμευσης ασφάλειας οθόνης |
| 17 | επιφάνεια αφής/jog shuttle | 18 | κουμπιά επιφάνειας αφής (3) |
| 19 | λυχνίες κατάστασης πληκτρολογίου | 20 | λυχνίες κατάστασης συσκευών |
| 21 | ηχεία (2) | | |

Πίσω όψη

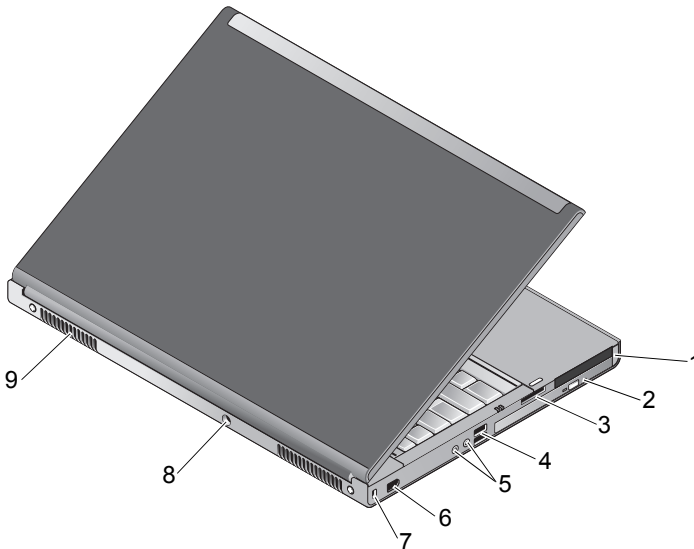



- | | | | |
|---|--|---|------------------------|
| 1 | υποδοχή κάρτας PC και υποδοχή έξυπνης κάρτας | 2 | υποδοχή οπτικού δίσκου |
| 3 | υποδοχή συσκευής ανάγνωσης κάρτας 8 σε 1 | 4 | θύρες USB 2.0 (2) |

- | | | | |
|---|----------------------------|---|--------------------------------|
| 5 | θύρες ήχου και μικροφώνου | 6 | θύρα 1394 (6 ακίδες, με ρεύμα) |
| 7 | υποδοχή καλωδίου ασφαλείας | 8 | σύνδεσμος μετασχηματιστή AC |
| 9 | θυρίδες εξαερισμού (2) | | |

 **ΠΡΟΣΟΧΗ:** Μην φράσσετε τις θυρίδες αερισμού, μην σπρώχνετε αντικείμενα και μην επιτρέπετε τη συσσώρευση σκόνης μέσα στις θυρίδες αυτές. Μην αποθηκεύετε τον υπολογιστή Dell™ σε περιβάλλον με χαμηλή ροή αέρα, όπως π.χ. κλειστό χαρτοφύλακα, ενώ βρίσκεται σε λειτουργία. Ο περιορισμός της ροής αέρα μπορεί να προκαλέσει βλάβη στον υπολογιστή ή πυρκαγιά. Ο υπολογιστής ενεργοποιεί τον ανεμιστήρα όταν θερμαίνεται. Ο θόρυβος του ανεμιστήρα είναι φυσιολογικός και δεν υποδεικνύει πρόβλημα του ανεμιστήρα ή του υπολογιστή.

Αφαίρεση μπαταρίας

 **ΠΡΟΣΟΧΗ:** Προτού ξεκινήσετε κάποια από τις διαδικασίες που αναφέρονται στην παρούσα ενότητα, ακολουθήστε τις οδηγίες για την ασφάλεια που εστάλησαν μαζί με τον υπολογιστή σας.

 **ΠΡΟΣΟΧΗ:** Η χρήση μη συμβατής μπαταρίας ενδέχεται να αυξήσει τον κίνδυνο πυρκαγιάς ή έκρηξης. Αντικαταστήστε την μπαταρία μόνο με συμβατή μπαταρία αγορασμένη από την Dell. Η μπαταρία είναι σχεδιασμένη για να χρησιμοποιείται μαζί με τον υπολογιστή Dell™. Μην χρησιμοποιείτε μπαταρία από άλλους υπολογιστές στον δικό σας.

 **ΠΡΟΣΟΧΗ:** Πριν από την αφαίρεση ή την αντικατάσταση της μπαταρίας, απενεργοποιήστε τον υπολογιστή, αποσυνδέστε το τροφοδοτικό AC από την ηλεκτρική πρίζα και τον υπολογιστή, αποσυνδέστε το μόντεμ από την πρίζα και τον υπολογιστή και αποσυνδέστε κάθε εξωτερικό καλώδιο από τον υπολογιστή.

- 1 Σύρετε την ασφάλεια θήκης μπαταρίας.
- 2 Χρησιμοποιήστε την πλαστική σφήνα, για να ξεσφηνώσετε την μπαταρία από το φορητό υπολογιστή.

- 3 Στρέψτε τη μία πλευρά της μπαταρίας σε γωνία.
- 4 Αφαιρέστε την μπαταρία από τη θήκη μπαταρίας.

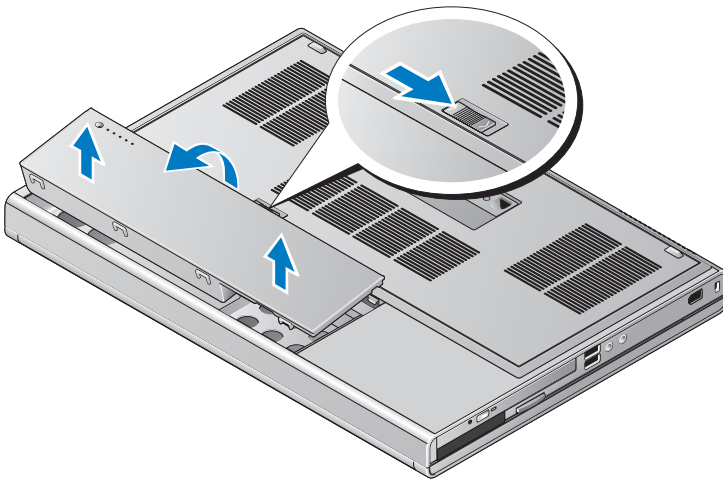

Διακόπτης ασύρματης επικοινωνίας και κουμπί εντοπισμού δικτύου Dell™ Wi-Fi Catcher™



εικονίδιο διακόπτη ασύρματης επικοινωνίας







εικονίδιο κουμπιού εντοπισμού δικτύου Dell Wi-Fi Catcher

Χρησιμοποιήστε το διακόπτη ασύρματης επικοινωνίας για την ενεργοποίηση ή απενεργοποίηση συσκευών δικτύου και το κουμπί εντοπισμού δικτύου Wi-Fi Catcher για τον εντοπισμό δικτύων. Για πληροφορίες σχετικά με τη σύνδεση στο Internet, ανατρέξτε στην ενότητα "Σύνδεση στο Ίντερνετ" στη σελίδα 16.

Αρχική ρύθμιση του υπολογιστή σας

Γρήγορη ρύθμιση

-  **ΠΡΟΣΟΧΗ:** Προτού ξεκινήσετε κάποια από τις διαδικασίες που αναφέρονται στην παρούσα ενότητα, ακολουθήστε τις οδηγίες για την ασφάλεια που εστάλησαν μαζί με τον υπολογιστή σας.
-  **ΠΡΟΣΟΧΗ:** Το τροφοδοτικό AC λειτουργεί σε πρίζες σε όλη την υφήλιο. Ωστόσο, τα βύσματα του τροφοδοτικού και τα πολύπριζα διαφέρουν ανάλογα με τη χώρα. Με τη χρήση μη συμβατού καλωδίου ή με τη μη ενδεδειγμένη σύνδεση του καλωδίου στο πολύπριζο ή την πρίζα μπορεί να προκληθεί πυρκαγιά ή ζημιά στον εξοπλισμό.
-  **ΕΙΔΟΠΟΙΗΣΗ:** Όταν αποσυνδέετε το καλώδιο του τροφοδοτικού AC από τον υπολογιστή, πιάστε το βύσμα κι όχι το ίδιο το καλώδιο και τραβήξτε το σταθερά αλλά απαλά για να μην πάθει ζημιά το καλώδιο. Όταν τυλίγετε το καλώδιο του τροφοδοτικού AC, πρέπει να τηρείτε τη γωνία του βύσματος στο τροφοδοτικό AC για να μην πάθει ζημιά το καλώδιο.
-  **ΣΗΜΕΙΩΣΗ:** Ορισμένες συσκευές μπορεί να μην συμπεριλαμβάνονται εάν δεν τις παραγγείλατε.

- 1 Συνδέστε το τροφοδοτικό AC με την αντίστοιχη υποδοχή στον υπολογιστή και σε μια πρίζα.

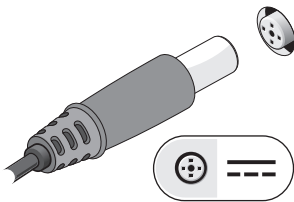

- 2 Συνδέστε το καλώδιο δικτύου.

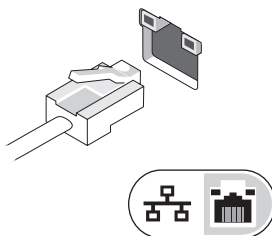

- 3 Συνδέστε τις συσκευές USB, όπως ποντίκι ή πληκτρολόγιο.

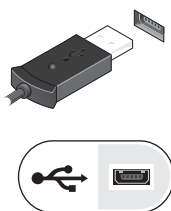

- 4 Συνδέστε τις συσκευές IEEE 1394, π.χ. συσκευή αναπαραγωγής μέσων.

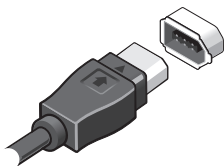

- 5 Ανοίξτε την οθόνη του υπολογιστή και πατήστε το κουμπί τροφοδοσίας για να ενεργοποιήσετε τον υπολογιστή.



ΣΗΜΕΙΩΣΗ: Συνιστάται να ενεργοποιήσετε και να απενεργοποιήσετε τον υπολογιστή σας τουλάχιστον μία φορά πριν εγκαταστήσετε κάρτες ή να συνδέσετε τον υπολογιστή σε μια συσκευή σύνδεσης ή άλλη εξωτερική συσκευή, όπως π.χ. εκτυπωτή.

- 6 Σύνδεση στο Internet. Για περισσότερες πληροφορίες ανατρέξτε στην ενότητα "Σύνδεση στο Ίντερνετ" στη σελίδα 16.

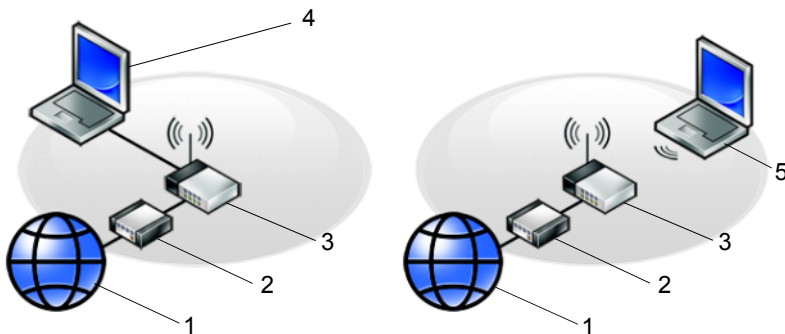

- | | | | |
|---|---|---|--|
| 1 | υπηρεσία Internet | 2 | καλώδιο ή μόντεμ DSL |
| 3 | ασύρματος δρομολογητής | 4 | φορητός υπολογιστής με ενσύρματη επικοινωνία |
| 5 | φορητός υπολογιστής με ασύρματη επικοινωνία | | |

Σύνδεση στο Ίντερνετ



ΣΗΜΕΙΩΣΗ: Οι εταιρείες παροχής υπηρεσιών Internet και οι προσφορές τους ποικίλλουν ανάλογα με τη χώρα.

Για να συνδεθείτε στο Internet, χρειάζεστε μια σύνδεση μόντεμ ή δικτύου και μια εταιρεία παροχής υπηρεσιών Internet (ISP). *Αν χρησιμοποιείτε σύνδεση dial-up (απλή σύνδεση μέσω τηλεφώνου),* προτού εγκαταστήσετε τη σύνδεσή σας με το Internet, συνδέστε μια τηλεφωνική γραμμή στη θύρα του μόντεμ στον υπολογιστή σας και στην πρίζα τηλεφώνου στον τοίχο. *Αν χρησιμοποιείτε σύνδεση DSL ή σύνδεση με καλωδιακό/δορυφορικό μόντεμ,* επικοινωνήστε με τον ISP ή την υπηρεσία του κινητού σας τηλεφώνου ώστε να σας δώσουν οδηγίες για τη ρύθμιση.

Εγκατάσταση της σύνδεσής σας στο Internet

Για να ρυθμίσετε μια σύνδεση Internet με μια συντόμευση επιφάνειας εργασίας που παρέχεται από τον ISP σας:

- 1 Αποθηκεύστε και κλείστε όλα τα ανοιχτά αρχεία και τερματίστε όλα τα ανοιχτά προγράμματα.
- 2 Κάντε διπλό κλικ στο εικονίδιο του ISP στην επιφάνεια εργασίας των Microsoft® Windows®.
- 3 Ακολουθήστε τις οδηγίες στην οθόνη για να ολοκληρώσετε την εγκατάσταση.

Αν δεν έχετε εικονίδιο του ISP στην επιφάνεια εργασίας σας ή θέλετε να ρυθμίσετε μια σύνδεση στο Internet με διαφορετικό ISP, ακολουθήστε τα βήματα που περιλαμβάνονται στην αντίστοιχη ενότητα που ακολουθεί.



ΣΗΜΕΙΩΣΗ: Αν δεν μπορείτε να συνδεθείτε στο Internet, ανατρέξτε στις οδηγίες που περιλαμβάνει ο *Οδηγός τεχνολογίας Dell*. Αν έχετε επιτυχώς συνδεθεί στο παρελθόν, ο ISP μπορεί να είναι εκτός λειτουργίας. Επικοινωνήστε με τον ISP σας για να ελέγξετε την κατάσταση της υπηρεσίας ή δοκιμάστε να συνδεθείτε αργότερα.



ΣΗΜΕΙΩΣΗ: Φροντίστε να έχετε έτοιμα τα στοιχεία σας για τον ISP. Αν δεν έχετε ISP, συμβουλευτείτε τον οδηγό **Connect to the Internet** (Σύνδεση στο Internet).

- 1 Αποθηκεύστε και κλείστε όλα τα ανοιχτά αρχεία και τερματίστε όλα τα ανοιχτά προγράμματα.
- 2 Κάντε κλικ στο κουμπί Έναρξης των Windows Vista  → **Control Panel** (Πίνακας Ελέγχου).
- 3 Στο **Δίκτυο και Internet**, κάντε κλικ στο **Σύνδεση στο Internet**.

- 4 Στο παράθυρο **Connect to the Internet (Σύνδεση στο Internet)**, κάντε κλικ είτε στην επιλογή **Broadband (Ευρυζωνική) (PPPoE)** είτε στην επιλογή **Dial-up (Μέσω τηλεφώνου)**, ανάλογα με το πώς θέλετε να συνδεθείτε:
 - Επιλέξτε **Broadband (Ευρυζωνική)** αν χρησιμοποιείτε DSL, δορυφορικό μόντεμ, μόντεμ καλωδιακής τηλεόρασης ή ασύρματη σύνδεση τεχνολογίας Bluetooth.
 - Επιλέξτε **Μέσω τηλεφώνου** εάν χρησιμοποιείτε μόντεμ dial-up ή ISDN.
-  **ΣΗΜΕΙΩΣΗ:** Αν δεν γνωρίζετε ποιο είδος σύνδεσης να επιλέξετε, κάντε κλικ στο **Βοήθεια για την επιλογή** ή επικοινωνήστε με τον ISP σας.
- 5 Ακολουθήστε τις οδηγίες στην οθόνη και χρησιμοποιήστε τις πληροφορίες δημιουργίας που σας δίνει ο ISP για να ολοκληρώσετε τη ρύθμιση.

Μεταφορά πληροφοριών σε νέο υπολογιστή

Λειτουργικό σύστημα Microsoft® Windows Vista®

- 1 Κάντε κλικ στο κουμπί έναρξης των Windows Vista  και στη συνέχεια επιλέξτε διαδοχικά **Μεταφορά αρχείων και ρυθμίσεων** → **Εκκίνηση Εύκολης μεταφοράς των Windows**.
- 2 Στο παράθυρο διαλόγου **Έλεγχος λογαριασμού χρήστη (UAC)**, κάντε κλικ στο κουμπί **Συνέχεια**.
- 3 Κάντε κλικ στην επιλογή **Έναρξη νέας μεταφοράς** ή στην επιλογή **Συνέχιση μεταφοράς που βρίσκεται σε εξέλιξη**.
- 4 Ακολουθήστε τις οδηγίες στην οθόνη από τον οδηγό Windows Easy Transfer (Εύκολη μεταφορά μέσω των Windows).

Microsoft Windows® XP

Στα Microsoft Windows XP συμπεριλαμβάνεται ο Οδηγός μεταφοράς αρχείων και ρυθμίσεων για τη μετακίνηση δεδομένων από τον υπολογιστή προέλευσης σε κάποιον νέο.

Μπορείτε να μεταφέρετε τα δεδομένα στο νέο υπολογιστή μέσω δικτύου ή σειριακής σύνδεσης ή με αποθήκευση σε αφαιρούμενα μέσα, όπως εγγράφιμα CD.



ΣΗΜΕΙΩΣΗ: Μπορείτε να μεταφέρετε πληροφορίες από έναν παλιό σε ένα νέο υπολογιστή συνδέοντας απευθείας ένα σειριακό καλώδιο στις θύρες εισόδου/εξόδου (I/O) των δύο υπολογιστών. Για οδηγίες σχετικά με την εγκατάσταση απευθείας καλωδιακής σύνδεσης μεταξύ των δύο υπολογιστών, ανατρέξτε στο άρθρο #305621 στη γνωσιακή βάση της Microsoft, με τίτλο *Εγκατάσταση απευθείας καλωδιακής σύνδεσης μεταξύ δύο υπολογιστών με Windows XP*. Οι πληροφορίες αυτές μπορεί να μην είναι διαθέσιμες σε ορισμένες χώρες.

Για τη μεταφορά πληροφοριών σε κάποιον νέο υπολογιστή, μπορείτε να εκτελέσετε το Files and Settings Transfer Wizard (Οδηγός μεταφοράς αρχείων και ρυθμίσεων).

Εκτέλεση του Files and Settings Transfer Wizard (Οδηγός μεταφοράς αρχείων και ρυθμίσεων) με το δίσκο Operating System (Λειτουργικό σύστημα)



ΣΗΜΕΙΩΣΗ: Η διαδικασία αυτή απαιτεί το δίσκο με το όνομα *Operating System* (Λειτουργικό σύστημα). Αυτός ο δίσκος είναι προαιρετικός και μπορεί να μην περιλαμβάνεται στη συσκευασία ορισμένων υπολογιστών.

Για την προετοιμασία ενός νέου υπολογιστή για τη μεταφορά αρχείων:

- 1 Ανοίξτε το Files and Settings Transfer Wizard (Οδηγό μεταφοράς αρχείων και ρυθμίσεων) και επιλέξτε διαδοχικά: **Έναρξη** → **Όλα τα προγράμματα** → **Βοηθήματα** → **Εργαλεία συστήματος** → **Files and Settings Transfer Wizard** (Οδηγός μεταφοράς αρχείων και ρυθμίσεων).
- 2 Όταν εμφανιστεί η αρχική οθόνη **Files and Settings Transfer Wizard** (Οδηγός μεταφοράς αρχείων και ρυθμίσεων), κάντε κλικ στην επιλογή **Next** (Επόμενο).

- 3 Στην οθόνη **Which computer is this?** (Ποιος υπολογιστής είναι αυτός;), επιλέξτε διαδοχικά **New Computer** (Νέος υπολογιστής)→ **Next** (Επόμενο).
- 4 Στην οθόνη **Do you have a Windows XP CD?** (Έχετε ένα CD των Windows XP;), επιλέξτε διαδοχικά **I will use the wizard from the Windows XP CD** (Θα χρησιμοποιήσω τον οδηγό από το CD των Windows XP)→ **Next** (Επόμενο).
- 5 Όταν εμφανιστεί η οθόνη **Now go to your old computer** (Πηγαίνετε τώρα στον παλιό υπολογιστή σας), πηγαίνετε στον παλιό υπολογιστή σας ή υπολογιστή προέλευσης. *Μην* κάνετε ακόμη κλικ στην επιλογή **Next** (Επόμενο).

Για την αντιγραφή δεδομένων από τον παλιό υπολογιστή:

- 1 Στον παλιό υπολογιστή τοποθετήστε στη μονάδα δίσκου το δίσκο με τίτλο *Windows XP Operating System* (Λειτουργικό σύστημα Windows XP).
- 2 Στην οθόνη **Welcome to Microsoft Windows XP** (Καλώς ορίσατε στα Microsoft Windows XP), κάντε κλικ στην επιλογή **Perform additional tasks** (Εκτέλεση πρόσθετων εργασιών).
- 3 Στην ερώτηση **What do you want to do?** (Τι θέλετε να κάνετε;), επιλέξτε διαδοχικά **Transfer files and settings** (Μεταφορά αρχείων και ρυθμίσεων)→ **Next** (Επόμενο).
- 4 Στην οθόνη **Which computer is this?** (Ποιος υπολογιστής είναι αυτός;), επιλέξτε διαδοχικά **Old Computer** (Παλιός υπολογιστής)→ **Next** (Επόμενο).
- 5 Στην οθόνη **Select a transfer method** (Επιλέξτε μια μέθοδο μεταφοράς), κάντε κλικ στη μέθοδο μεταφοράς που προτιμάτε.
- 6 Στην οθόνη **What do you want to transfer?** (Τι θέλετε να μεταφέρετε;), επιλέξτε τα στοιχεία που θέλετε να μεταφέρετε και κάντε κλικ στην επιλογή **Next** (Επόμενο).
Αφού γίνει η αντιγραφή των πληροφοριών, εμφανίζεται η οθόνη **Completing the Collection Phase** (Ολοκλήρωση της φάσης συλλογής).
- 7 Κάντε κλικ στο κουμπί **Finish** (Τέλος).

Για τη μεταφορά δεδομένων στον νέο υπολογιστή:

- 1 Στην οθόνη **Now go to your old computer** (Πηγαίνετε τώρα στον παλιό υπολογιστή σας) στον νέο υπολογιστή, κάντε κλικ στην επιλογή **Next** (Επόμενο).
- 2 Στην οθόνη **Where are the files and settings?** (Πού είναι τα αρχεία και οι ρυθμίσεις;), επιλέξτε τη μέθοδο που διαλέξατε για τη μεταφορά των ρυθμίσεων και των αρχείων σας και κάντε κλικ στην επιλογή **Next** (Επόμενο).
Ο οδηγός μεταφέρει τα αρχεία και τις ρυθμίσεις που συνέλεξε στο νέο υπολογιστή σας.
- 3 Στην οθόνη **Finished** (Ολοκληρώθηκε), κάντε κλικ στο κουμπί **Finished** (Ολοκληρώθηκε) και επανεκκινήστε το νέο υπολογιστή.

Εκτέλεση του Files and Settings Transfer Wizard (Οδηγού μεταφοράς αρχείων και ρυθμίσεων) χωρίς το δίσκο Operating System (Λειτουργικό σύστημα)

Για να εκτελεστεί το Files and Settings Transfer Wizard (Οδηγός μεταφοράς αρχείων και ρυθμίσεων) χωρίς το δίσκο με τίτλο *Operating System* (Λειτουργικό σύστημα), πρέπει να ετοιμάσετε ένα δίσκο οδηγού που θα σας επιτρέψει να δημιουργήσετε ένα εφεδρικό αρχείο εικόνας σε αφαιρούμενα μέσα.

Για να δημιουργήσετε ένα δίσκο οδηγού, χρησιμοποιήστε το νέο σας υπολογιστή με Windows XP και εκτελέστε τα εξής βήματα:

- 1 Ανοίξτε το Files and Settings Transfer Wizard (Οδηγό μεταφοράς αρχείων και ρυθμίσεων) και επιλέξτε διαδοχικά: **Έναρξη**→**Όλα τα προγράμματα**→**Βοηθήματα**→**Εργαλεία συστήματος**→**Files and Settings Transfer Wizard** (Οδηγός μεταφοράς αρχείων και ρυθμίσεων).
- 2 Όταν εμφανιστεί η αρχική οθόνη **Files and Settings Transfer Wizard** (Οδηγός μεταφοράς αρχείων και ρυθμίσεων), κάντε κλικ στην επιλογή **Next** (Επόμενο).
- 3 Στην οθόνη **Which computer is this?** (Ποιος υπολογιστής είναι αυτός;), επιλέξτε διαδοχικά **New Computer** (Νέος υπολογιστής)→**Next** (Επόμενο).

- 4 Στην οθόνη **Do you have a Windows XP CD?** (Έχετε ένα CD των Windows XP;), επιλέξτε διαδοχικά **I want to create a Wizard Disk in the following drive** (Θέλω να δημιουργήσω έναν Δίσκο Οδηγού στην ακόλουθη μονάδα:.)→ **Next** (Επόμενο).
- 5 Τοποθετήστε στη μονάδα δίσκου το αφαιρούμενο μέσο, π.χ. ένα εγγράψιμο CD και κάντε κλικ στο **OK**.
- 6 Όταν ολοκληρωθεί η δημιουργία του δίσκου και εμφανιστεί το μήνυμα *Now go to your old computer* (Πηγαίστε τώρα στον παλιό υπολογιστή σας), *μην* κάνετε κλικ στην επιλογή **Next** (Επόμενο).
- 7 Πηγαίστε στον παλιό υπολογιστή.

Για την αντιγραφή δεδομένων από τον παλιό υπολογιστή:

- 1 Εισάγετε στον υπολογιστή το δίσκο οδηγού και κάντε κλικ στο **Έναρξη**→ **Εκτέλεση**.
- 2 Στο πεδίο **Άνοιγμα** του παράθυρου **Εκτέλεση** αναζητήστε τη διαδρομή του **γρήγορου οδηγού** (στο κατάλληλο αφαιρούμενο μέσο) και κάντε κλικ στο **OK**.
- 3 Όταν εμφανιστεί η οθόνη υποδοχής στο **Files and Settings Transfer Wizard** (Οδηγός μεταφοράς αρχείων και ρυθμίσεων), κάντε κλικ στην επιλογή **Next** (Επόμενο).
- 4 Στην οθόνη **Which computer is this?** (Ποιος υπολογιστής είναι αυτός;), επιλέξτε διαδοχικά **Old Computer** (Παλιός υπολογιστής)→ **Next** (Επόμενο).
- 5 Στην οθόνη **Select a transfer method** (Επιλέξτε μια μέθοδο μεταφοράς), κάντε κλικ στη μέθοδο μεταφοράς που προτιμάτε.
- 6 Στην οθόνη **What do you want to transfer?** (Τι θέλετε να μεταφέρετε;), επιλέξτε τα στοιχεία που θέλετε να μεταφέρετε και κάντε κλικ στην επιλογή **Next** (Επόμενο).
Αφού γίνει η αντιγραφή των πληροφοριών, εμφανίζεται η οθόνη **Completing the Collection Phase** (Ολοκλήρωση της φάσης συλλογής).
- 7 Κάντε κλικ στο κουμπί **Finish** (Τέλος).

Για τη μεταφορά δεδομένων στον νέο υπολογιστή:

- 1 Στην οθόνη **Now go to your old computer** (Πηγαίνετε τώρα στον παλιό υπολογιστή σας) στο νέο υπολογιστή, κάντε κλικ στην επιλογή **Next** (Επόμενο).
- 2 Στην οθόνη **Where are the files and settings?** (Πού είναι τα αρχεία και οι ρυθμίσεις;), επιλέξτε τη μέθοδο που διαλέξατε για τη μεταφορά των ρυθμίσεων και των αρχείων σας και κάντε κλικ στην επιλογή **Next** (Επόμενο). Ακολουθήστε τις οδηγίες στην οθόνη.

Ο οδηγός διαβάζει τα αρχεία και τις ρυθμίσεις που έχουν συλλεχθεί και τα εφαρμόζει στο νέο υπολογιστή.

Όταν εφαρμοστούν όλες οι ρυθμίσεις και τα αρχεία, εμφανίζεται η οθόνη **Finished** (Ολοκληρώθηκε).

- 3 Κάντε κλικ στην επιλογή **Finished** (Ολοκληρώθηκε) και επανεκκινήστε το νέο υπολογιστή.



ΣΗΜΕΙΩΣΗ: Για περισσότερες πληροφορίες σχετικά με αυτή τη διαδικασία, αναζητήστε στην τοποθεσία support.dell.com το έγγραφο με αρ.154781 (*What Are The Different Methods To Transfer Files From My Old Computer To My New Dell™ Computer Using the Microsoft® Windows® XP Operating System?*) (Ποιες διαφορετικές μέθοδοι υπάρχουν για να μεταφέρω αρχεία από τον παλιό στον καινούριο μου υπολογιστή Dell™ μέσω του λειτουργικού προγράμματος των Microsoft® Windows® XP;).



ΣΗΜΕΙΩΣΗ: Η πρόσβαση στο έγγραφο της γνωσιακής βάσης της Dell™ ενδέχεται να μην είναι δυνατή σε ορισμένες χώρες.

Προδιαγραφές



ΣΗΜΕΙΩΣΗ: Τα προσφερόμενα είδη μπορεί να διαφέρουν κατά περιοχή. Για περισσότερες πληροφορίες σχετικά με τη διαμόρφωση του υπολογιστή σας, επιλέξτε διαδοχικά **Έναρξη** → **Βοήθεια και Υποστήριξη** και μετά επιλέξτε τη δυνατότητα προβολής πληροφοριών για τον υπολογιστή σας.

Επεξεργαστής

Τύποι επεξεργαστή	Intel® Core™ 2 Duo Intel Core 2 Duo Extreme Edition Intel Core 2 Duo Quad Core Intel Core 2 Duo Extreme Edition Quad Core
L1 cache	32 KB ανά εντολή, μνήμη cache 32 KB ανά πυρήνα
L2 cache	Κοινόχρηστη 3 MB, 6 MB και 12 MB
Συχνότητα εξωτερικού διαύλου	1066 MHz

Πληροφορίες συστήματος

Chipset	Intel Q43 GMCH, ICH9M-E
Εύρος διαύλου δεδομένων	64 bits
Εύρος διαύλου DRAM	δίαυλοι 64 bit διπλού καναλιού (2)
Εύρος διαύλου διεύθυνσης επεξεργαστή	36 bit
Flash EPROM	SPI 32 Mbit
Δίαυλος γραφικών	x16 PCI Express
Δίαυλος PCI	32 bit, 33 MHz

Κάρτα PC

ΣΗΜΕΙΩΣΗ: Η υποδοχή κάρτας PC είναι σχεδιασμένη μόνο για κάρτες PC. ΔΕΝ υποστηρίζει κάρτες τύπου ExpressCard.

Ελεγκτής CardBus	Ricoh R5C847
Σύνδεσμος κάρτας PC	ένας (υποστηρίζει μία κάρτα Type I ή Type II)
Υποστηριζόμενες κάρτες	3,3 V και 5 V
Μέγεθος συνδέσμου κάρτας PC	80 ακίδες

ExpressCard

ΣΗΜΕΙΩΣΗ: Η υποδοχή ExpressCard είναι σχεδιασμένη μόνο για κάρτες τύπου ExpressCard. ΔΕΝ υποστηρίζει κάρτες PC.

Σύνδεσμος ExpressCard	Υποδοχή ExpressCard (διασυνδέσεις USB και PCI Express)
Υποστηριζόμενες κάρτες	Κάρτες ExpressCard των 34 mm και 54 mm

Μνήμη

Θύρα μονάδας μνήμης	Υποδοχές SODIMM προσβάσιμες από τέσσερις χρήστες
Χωρητικότητα μονάδων μνήμης	Με δυνατότητα 1 GB, 2 GB, 4 GB
Τύπος μνήμης	DDR3 1066 MHz
Ελάχιστη μνήμη	1 GB
Μέγιστη μνήμη	16 GB

ΣΗΜΕΙΩΣΗ: Υποστηρίζονται οι ακόλουθες μέγιστες διαμορφώσεις μνήμης: 1 GB, 2 GB, 3 GB, 4 GB, 8 GB, 12 GB, 16 GB.

ΣΗΜΕΙΩΣΗ: Κατά την αναβάθμιση ή αντικατάσταση των μονάδων μνήμης, να σχηματίζετε ζεύγη και να ταιριάζετε τις μονάδες στις υποδοχές B και C, καθώς και στις υποδοχές A και D. Διαφορετικά, ο υπολογιστής δεν θα γίνει αι εκκίνηση του υπολογιστή.

Έξυπνη κάρτα	
Δυνατότητες ανάγνωσης/εγγραφής	Υποστηρίζει ISO-7816-3 (ασύγχρονος και σύγχρονος Τύπος I και II), ISO7816-12
Υποστηριζόμενες κάρτες	1,8 V, 3 V, 5 V
Υποστηριζόμενη τεχνολογία προγραμμάτων	Κάρτες Java
Ταχύτητα διασύνδεσης	9600–115.200 BPS
Επίπεδο EMV με πιστοποίηση WHQL	με πιστοποίηση για επίπεδο 1 PC/SC
Θύρες και σύνδεσμοι	
Ήχος	σύνδεσμος μικροφώνου, σύνδεσμος στερεοφωνικών ακουστικών/ηχείων
Mini-Card	μία υποδοχή Mini-Card μισού μήκους αποκλειστικά για WLAN μία υποδοχή Mini-Card πλήρους μήκους αποκλειστικά για WLAN (ευρυζωνικής σύνδεσης μέσω κινητής τηλεφωνίας) μία υποδοχή Mini-Card πλήρους μήκους αποκλειστικά για WPAN (Bluetooth [®] ή UWB)
Προσαρμογέας δικτύου	θύρα RJ-45
USB	δύο σύνδεσμοι 4 ακίδων, συμβατοί με USB 2.0, ένας σύνδεσμος 4 ακίδων, συμβατός με USB 2.0 PowerShare, ένας σύνδεσμος συμβατός με eSATA/USB 2.0
Μονάδα ανάγνωσης κάρτας μνήμης	Μονάδα ανάγνωσης κάρτας μνήμης 8 σε 1, που υποστηρίζει: SD, SDIO, MMC, XD, MS, MS-Pro, Mini-MMC, MMC+, SD υψηλής πυκνότητας, Τύποι καρτών SD υψηλής χωρητικότητας
Υποδοχή CardBus/PCIMIA	Υποστηρίζει κάρτες Τύπου I/II
Βίντεο	θύρα 15 οπών
IEEE 1394	6 ακίδες με ρεύμα
Υποδοχή σύνδεσης E-Family	σύνδεσμος 144 ακίδων για σύνδεση

Επικοινωνίες

Προσαρμογέας δικτύου	10/100/1000 Ethernet LAN
Ασύρματες	εσωτερική ασύρματη υποστήριξη WLAN, WWAN και WPAN (UWB και Bluetooth) με την αγορά προαιρετικών καρτών

Βίντεο

Τύπος βίντεο:	Ξεχωριστή
Διάυλος δεδομένων	Κάρτα γραφικών σε PCI-Express x16
Ελεγκτής βίντεο	nVIDIA Quadro FX 3700M ή NVIDIA Quadro FX 2700M
Μνήμη βίντεο	512 MB για NVIDIA Quadro FX 2700M ή 1 GB για NVIDIA Quadro FX 3700M
Έξοδος γραφικών	Θύρα κάρτας γραφικών 15 ακίδων και σύνδεσμος DisplayPort διπλής λειτουργίας

Ήχος

Τύπος ήχου	ήχος υψηλής πιστότητας διπλού καναλιού
Ελεγκτής ήχου	IDT 92HD71B
Μετατροπή στερεοφωνικού σήματος	24 bit (αναλογικό σε ψηφιακό και ψηφιακό σε αναλογικό)
Διασυνδέσεις:	
Εσωτερική	Κωδικοποιητής ήχου υψηλής πιστότητας
Εξωτερική	σύνδεσμος εισόδου μικροφώνου, σύνδεσμος στερεοφωνικών ακουστικών/εξωτερικών ηχείων
Ηχεία	2x2 W, 4 W σύνολο
Εσωτερικός ενισχυτής ηχείων	Κατηγορία AB 2 W Στερεοφωνικός ενισχυτής ηχείων BTL
Ρυθμιστικά έντασης ήχου	κουμπιά αύξησης, μείωσης και σίγασης της έντασης ήχου

Οθόνη

Τύπος (TFT ενεργούς μήτρας)	17 ίντσες, WXGA+ LCD, 17 ίντσες, WUXGA, LCD ή RGB LED, RGB LED Κρύσταλλο από άκρη σε άκρη
Ενεργός περιοχή (X/Y)	367,3 X 229,5 χιλ.
Διαστάσεις:	
Ύψος:	
WXGA+/WUXGA (CCFL)	245 χιλ. (9,64 ίντσες)
WUXGA (LED)	248 χιλ. (9,76 ίντσες)
Πλάτος (WXGA+/WUXGA)	383 χιλ. (15,08 ίντσες)
Διαγώνιος	432 χιλ. (17,0 ίντσες)
Μέγιστες αναλύσεις:	
WXGA+ (CCFL)	1440 x 900, 262 K χρώματα
WUXGA (CCFL)	1920 x 1200 στα 262 χιλ. χρώματα
WUXGA (LED)	1930 x 1200 στα 16,7 χιλ. χρώματα
Γωνία λειτουργίας	0° (κλειστό) έως 152°
Ρυθμός ανανέωσης	60 Hz
Γωνιές προβολής:	
WXGA+ Οριζόντια	40/40
WXGA+ Κατακόρυφα	15/30
WUXGA Οριζόντια	60/60
WUXGA Κάτακόρυφα	45/45
Βήμα pixel:	
WXGA+	0,191 χιλ.
WUXGA	0,225 χιλ.
Τυπική κατανάλωση ρεύματος (οθόνη με οπίσθιο φωτισμό):	
WXGA+ (CCFL)	6,46 W (μέγ. χωρίς απώλειες αντιστροφέα)
WUXGA (CCFL)	9,5 W (μέγ. χωρίς απώλειες αντιστροφέα)
WUXGA (LED)	15 W (μέγιστο)

Πληκτρολόγιο

Αριθμός πλήκτρων	στις Ηνωμένες Πολιτείες: 101 πλήκτρα στο Ηνωμένο Βασίλειο: 102 πλήκτρα στη Βραζιλία: 104 πλήκτρα στην Ιαπωνία: 105 πλήκτρα
Διάταξη	QWERTY/AZERTY/Kanji

Touch Pad

Ανάλυση:	
Αξονας X	57,52 μονάδες ανά χιλ.
Αξονας Y	78,12 μονάδες ανά χιλ.
Ενεργός περιοχή	
Αξονας X	80,0 χιλ.
Αξονας Y	47,11 χιλ.

Μπαταρία

Τύπος	"έξυπνη" μπαταρία ιόντων λιθίου 9 στοιχείων (85 Whr)
Χρόνος φόρτισης με τον υπολογιστή απενεργοποιημένο	περίπου 1 ώρα σε χωρητικότητα έως 80%
Χρόνος λειτουργίας	Ο χρόνος λειτουργίας της μπαταρίας ποικίλλει ανάλογα με τις συνθήκες λειτουργίας και μπορεί να μειωθεί σημαντικά κάτω από ορισμένες συνθήκες εξοικονόμησης ενέργειας.
Διάρκεια ζωής	περίπου 300 κύκλοι φόρτισης/αποφόρτισης
Εύρος θερμοκρασίας:	
Κατά τη λειτουργία	0° έως 35°C (32° έως 95°F)
Κατά την αποθήκευση	-40° έως 60°C (-40° έως 140°F)
Μπαταρία σε σχήμα νομίσματος	CR-2032

Τροφοδοτικό AC

Τάση εισόδου	100–240 V AC
Ρεύμα εισόδου (μέγιστο)	2.5 A / 3,5 A
Συχνότητα εισόδου	50–60 Hz
Ρεύμα εξόδου	6,7 A / 10,8 A
Ισχύς εξόδου	130 W / 210 W ή υψηλότερη
Τάση εξόδου	19,5 V DC
Διαστάσεις:	
Ύψος	100 χιλ. (3,94 ίντσες)
Πλάτος	44 χιλ. (1,73 ίντσες)
Βάθος	198 χιλ. (7,95 ίντσες)
Εύρος θερμοκρασίας:	
Κατά τη λειτουργία	0° έως 35°C (32° έως 95°F)
Κατά την αποθήκευση	-40 έως 65 °C (-40 έως 149 °F)

Συσκευή ανάγνωσης δακτυλικών αποτυπωμάτων (προαιρετική)

Τύποι	Αισθητήρας με σάρωση αποτυπώματος FIPS 140-2 / FIPS 201
-------	--

Φυσικά χαρακτηριστικά

Ύψος	38,5 χιλ. (1,52 inches/ίντσες) πίσω
Πλάτος	393 χιλ. (15,5 ίντσες)
Βάθος	280,5 χιλ. (11,04 ίντσες)
Βάρος (με μπαταρία 9 στοιχείων και μονάδα CD)	3,87 κιλά (8,54 λίβρες)

Χαρακτηριστικά περιβάλλοντος

Εύρος θερμοκρασίας:

Κατά τη λειτουργία	0° έως 35°C (32° έως 95°F)
Κατά την αποθήκευση	-40° έως 65°C (-40° έως 149°F)

Σχετική υγρασία (μέγιστη):

Κατά τη λειτουργία	10% έως 90% (χωρίς συμπύκνωση)
Κατά την αποθήκευση	5% έως 95% (χωρίς συμπύκνωση)

Μέγιστη δόνηση (με χρήση τυχαίου φάσματος δόνησης που προσομοιώνει το περιβάλλον του χρήστη):

Κατά τη λειτουργία	0,66 Grms (2-600 Hz)
Κατά την αποθήκευση	1,30 Grms (2-600 Hz)

Μέγιστη δόνηση (μετράται με το σκληρό δίσκο σε κατάσταση λειτουργίας και μισό ημιτονοειδή παλμό διάρκεια 2 ms):

Κατά τη λειτουργία	142 G (2 ms)
Κατά την αποθήκευση	162 G (2 ms)

Υψόμετρο (μέγιστο):

Κατά τη λειτουργία	-15,2 έως 3.048 μέτρα (-50 έως 10.000 πόδια)
Κατά την αποθήκευση	-15,2 έως 10.668 μέτρα (-50 έως 35.000 πόδια)

Επίπεδο αερόφερτων ρύπων

G2 ή χαμηλότερο, όπως ορίζεται από ANSI/ISA-S71.04-1985

Συμβουλές για την αντιμετώπιση προβλημάτων

 **ΠΡΟΣΟΧΗ:** Βγάζετε πάντοτε τον υπολογιστή σας από την πρίζα προτού ανοίξετε το κάλυμμα.

 **ΣΗΜΕΙΩΣΗ:** Για λεπτομερείς πληροφορίες σχετικά με την αντιμετώπιση προβλημάτων, συμπεριλαμβανομένης της απόκρισης στα μηνύματα του συστήματος, ανατρέξτε στο *Εγχειρίδιο σέρβις* στη διεύθυνση support.dell.com.

Χρήση της εφαρμογής Hardware Troubleshooter (Αντιμετώπιση προβλημάτων υλικού)

- 1 Κάντε κλικ στο κουμπί έναρξης των Windows Vista  και μετά στην επιλογή **Help and Support (Βοήθεια και υποστήριξη)**.
- 2 Πληκτρολογήστε `hardware troubleshooter` (αντιμετώπιση προβλημάτων υλικού) στο πεδίο αναζήτησης και πιάστε το πλήκτρο <Enter> για να αρχίσει η αναζήτηση.
- 3 Στα αποτελέσματα αναζήτησης, επιλέξτε εκείνο που περιγράφει καλύτερα το πρόβλημα και ακολουθήστε τα υπόλοιπα βήματα αντιμετώπισης προβλημάτων.

Συμβουλές

- Αν μια περιφερειακή συσκευή δεν λειτουργεί, βεβαιωθείτε ότι η συσκευή είναι σωστά συνδεδεμένη.
- Αν προσθέσατε ή αφαιρέσατε κάποιο εξάρτημα πριν ξεκινήσει το πρόβλημα, εξετάστε τις διαδικασίες εγκατάστασης και σιγουρευτείτε ότι το εξάρτημα είναι σωστά εγκατεστημένο.

- Αν εμφανιστεί μήνυμα σφάλματος στην οθόνη, καταγράψτε το ακριβές μήνυμα. Αυτό το μήνυμα μπορεί να βοηθήσει το προσωπικό υποστήριξης να διαγνώσει και να διορθώσει το πρόβλημα ή τα προβλήματα.
- Αν σε κάποιο πρόγραμμα παρουσιαστεί μήνυμα σφάλματος, ανατρέξτε στην τεκμηρίωση του προγράμματος.

Προβλήματα τροφοδοσίας



ΠΡΟΣΟΧΗ: Πριν από κάθε εργασία στο εσωτερικό του υπολογιστή σας, διαβάζετε τις οδηγίες για την ασφάλεια που εστάλησαν μαζί με τον υπολογιστή σας. Για πρόσθετες πληροφορίες σχετικά με τις ορθές πρακτικές που αφορούν στην ασφάλεια, ανατρέξτε στη διεύθυνση www.dell.com/regulatory_compliance.

ΑΝ Η ΛΥΧΝΙΑ ΛΕΙΤΟΥΡΓΙΑΣ ΕΊΝΑΙ ΣΒΗΣΤΗ — Ο υπολογιστής είτε είναι σβηστός είτε δεν τροφοδοτείται με ρεύμα.

- Ξανασυνδέστε το καλώδιο ρεύματος στη υποδοχή του στο πίσω μέρος του υπολογιστή και στην πρίζα ρεύματος.
- Παρακάμψτε πολύπριζα, καλώδια προέκτασης και άλλες συσκευές προστασίας από αυξομειώσεις τάσης για να επιβεβαιώσετε ότι ο υπολογιστής τίθεται κανονικά σε λειτουργία.
- Σιγουρευτείτε ότι τυχόν πολύπριζα που χρησιμοποιούνται είναι συνδεδεμένα σε πρίζα ρεύματος και ο διακόπτης τους είναι στη θέση "on".
- Σιγουρευτείτε ότι η πρίζα ρεύματος τροφοδοτείται με ρεύμα, δοκιμάζοντάς την με μια άλλη συσκευή, όπως π.χ. ένα φωτιστικό.
- Βεβαιωθείτε ότι το κύριο καλώδιο ρεύματος και το καλώδιο του μπροστινού μέρους έχουν συνδεθεί με ασφάλεια επάνω στην πλακέτα του συστήματος.

ΑΝ Η ΛΥΧΝΙΑ ΎΠΝΟΥ ΛΕΙΤΟΥΡΓΙΑΣ ΕΊΝΑΙ ΑΝΑΜΜΕΝΗ ΣΤΑΘΕΡΑ ΜΠΛΕ ΚΑΙ Ο ΥΠΟΛΟΓΙΣΤΗΣ ΔΕΝ ΑΝΤΑΠΟΚΡΙΝΕΤΑΙ —

- Βεβαιωθείτε ότι η οθόνη είναι σωστά συνδεδεμένη με τον υπολογιστή και σε λειτουργία.
- Αν η οθόνη είναι συνδεδεμένη και σε λειτουργία, ανατρέξτε στο *Εγχειρίδιο σέρβις* στη διεύθυνση support.dell.com.

ΑΝ Η ΛΥΧΝΙΑ ΈΝΔΕΙΞΗΣ ΛΕΙΤΟΥΡΓΙΑΣ ΑΝΑΒΟΣΒΉΝΕΙ ΜΠΛΕ —

Ο υπολογιστής βρίσκεται σε κατάσταση αναμονής. Πατήστε ένα πλήκτρο στο πληκτρολόγιο, μετακινήστε το ποντίκι ή πατήστε το πλήκτρο τροφοδοσίας για να επανέλθετε στην κανονική λειτουργία.

ΑΝ Η ΛΥΧΝΙΑ ΛΕΙΤΟΥΡΓΙΑΣ ΑΝΑΒΟΣΒΉΝΕΙ ΠΟΡΤΟΚΑΛΙ — Ο υπολογιστής λαμβάνει ηλεκτρική ενέργεια, μια συσκευή μπορεί να μην λειτουργεί σωστά ή να έχει εγκατασταθεί λανθασμένα.

- Αφαιρέστε και μετά επανεγκαταστήστε όλες τις κάρτες μνήμης.
- Αφαιρέστε και μετά επανεγκαταστήστε τυχόν κάρτες επέκτασης, συμπεριλαμβανομένων των καρτών γραφικών.

ΑΝ Η ΛΥΧΝΙΑ ΛΕΙΤΟΥΡΓΙΑΣ ΑΝΑΒΕΙ ΣΤΑΘΕΡΑ ΠΟΡΤΟΚΑΛΙ — Υπάρχει πρόβλημα παροχής ρεύματος, μια συσκευή μπορεί να μην λειτουργεί σωστά ή να έχει εγκατασταθεί λανθασμένα.

- Βεβαιωθείτε ότι το καλώδιο ρεύματος του επεξεργαστή είναι καλά συνδεδεμένο στη θύρα της κάρτας συστήματος (ανατρέξτε στο *Εγχειρίδιο σέρβις* στη διεύθυνση support.dell.com).
- Βεβαιωθείτε ότι το κύριο καλώδιο ρεύματος και το καλώδιο της πρόσοψης του μπροστινού μέρους έχουν συνδεθεί με ασφάλεια στην υποδοχή της πλακέτας συστήματος.

ΕΞΑΛΕΪΠΤΕ ΤΥΧΟΝ ΗΛΕΚΤΡΟΜΑΓΝΗΤΙΚΈΣ ΠΑΡΕΜΒΟΛΈΣ — Μερικές πιθανές αιτίες παρεμβολών είναι:

- Καλώδια προέκτασης ρεύματος, πληκτρολογίου και ποντικιού
- Υπερβολικά πολλές συσκευές συνδεδεμένες στο ίδιο πολύπριζο
- Πολλά πολύπριζα συνδεδεμένα στην ίδια πρίζα ρεύματος

Προβλήματα μνήμης



ΠΡΟΣΟΧΗ: Πριν από κάθε εργασία στο εσωτερικό του υπολογιστή σας, διαβάστε τις οδηγίες για την ασφάλεια που εστάλησαν μαζί με τον υπολογιστή σας. Για πρόσθετες πληροφορίες σχετικά με τις ορθές πρακτικές που αφορούν στην ασφάλεια, ανατρέξτε στη διεύθυνση www.dell.com/regulatory_compliance.

ΑΝ ΕΜΦΑΝΙΣΤΕΙ ΜΗΝΥΜΑ ΓΙΑ ΑΝΕΠΑΡΚΗ ΜΝΗΜΗ —

- Αποθηκεύστε και κλείστε όλα τα ανοικτά αρχεία και τερματίστε όλα τα ανοικτά προγράμματα που δεν χρησιμοποιείτε για να δείτε αν έτσι θα λυθεί το πρόβλημα.
- Για τις ελάχιστες απαιτήσεις μνήμης ανατρέξτε στο εγχειρίδιο του λογισμικού. Αν είναι απαραίτητο, εγκαταστήστε επιπλέον μνήμη.
- Τοποθετήστε ξανά τις μονάδες μνήμης για να βεβαιωθείτε πως ο υπολογιστής σας επικοινωνεί επιτυχώς με τη μνήμη.
- Εκτελέστε το Dell Diagnostics (ανατρέξτε στην ενότητα "Dell Diagnostics" στη σελίδα 39).

ΑΝ ΑΝΤΙΜΕΤΩΠΙΣΤΕ ΆΛΛΑ ΠΡΟΒΛΗΜΑΤΑ ΜΕ ΤΗ ΜΝΗΜΗ —

- Τοποθετήστε ξανά τις μονάδες μνήμης για να βεβαιωθείτε πως ο υπολογιστής σας επικοινωνεί επιτυχώς με τη μνήμη.
- Σιγουρευτείτε ότι ακολουθείτε τις οδηγίες εγκατάστασης μνήμης.
- Σιγουρευτείτε ότι η μνήμη που χρησιμοποιείτε υποστηρίζεται από τον υπολογιστή σας. Για περισσότερες πληροφορίες σχετικά με το είδος μνήμης που υποστηρίζεται από τον υπολογιστή σας, ανατρέξτε στην ενότητα "Προδιαγραφές" στη σελίδα 25.
- Εκτελέστε το Dell Diagnostics (ανατρέξτε στην ενότητα "Dell Diagnostics" στη σελίδα 39).

Προβλήματα κλειδωμάτων και λογισμικού



ΣΗΜΕΙΩΣΗ: Οι διαδικασίες που αναφέρονται στο παρόν έγγραφο γράφτηκαν για την προεπιλεγμένη προβολή των Windows και, συνεπώς, μπορεί να μην ισχύουν αν ορίσετε την κλασική προβολή των Windows για τον υπολογιστή Dell.

Δεν γίνεται εκκίνηση του υπολογιστή

ΒΕΒΑΙΩΘΕΙΤΕ ΟΤΙ ΤΟ ΚΑΛΩ ΔΙΟ ΤΟΥ ΤΡΟΦΟΔΟΤΙΚΟΥ ΕΙΝΑΙ ΚΑΛΑ ΣΥΝΔΕΔΕΜΕΝΟ ΣΤΟΝ ΥΠΟΛΟΓΙΣΤΗ ΚΑΙ ΤΗΝ ΠΡΙΖΑ ΡΕΥΜΑΤΟΣ

Ένα πρόγραμμα παύει να αποκρίνεται

ΚΛΕΪΣΤΕ ΤΟ ΠΡΟΓΡΑΜΜΑ —

- 1 Πατήστε τη συντόμευση <Ctrl><Shift><Esc> για να εμφανιστεί η Διαχείριση Εργασιών και κατόπιν κάντε κλικ στην καρτέλα **Εφαρμογές**.
- 2 Κάντε κλικ για να επιλέξετε το πρόγραμμα που δεν αποκρίνεται πλέον και μετά κλικ στην επιλογή **Τέλος εργασίας**.

Η λειτουργία κάποιου προγράμματος επανειλημμένα διακόπτεται αιφνιδίως



ΣΗΜΕΙΩΣΗ: Τα περισσότερα λογισμικά περιλαμβάνουν οδηγίες εγκατάστασης στην τεκμηρίωσή τους ή σε δισκέτα, CD ή DVD.

ΕΛΨΕΤΕ ΤΟ ΕΓΧΕΙΡΙΔΙΟ ΤΟΥ ΛΟΓΙΣΜΙΚΟΎ — Αν χρειάζεται, καταργήστε και κατόπιν επαναλάβετε την εγκατάσταση του προγράμματος.

Κάποιο πρόγραμμα είναι σχεδιασμένο για προγενέστερη έκδοση λειτουργικού συστήματος της Microsoft® Windows®

ΕΚΤΕΛΞΕΤΕ ΤΟΝ ΟΔΗΓΟ ΣΥΜΒΑΤΟΤΗΤΑΣ ΠΡΟΓΡΑΜΜΑΤΟΣ —

- 1 Επιλέξτε διαδοχικά **Έναρξη**  → **Πίνακας Ελέγχου** → **Προγράμματα** → **Υφήση παλιότερου προγράμματος με αυτήν την έκδοση των Windows**.
- 2 Στην οθόνη υποδοχής κάντε κλικ στο κουμπί **Επόμενο**.
- 3 Ακολουθήστε τις οδηγίες στην οθόνη.

Εμφανίζεται μια κενή μπλε οθόνη

ΣΒΗΣΤΕ ΤΟΝ ΥΠΟΛΟΓΙΣΤΗ ΣΑΣ — Αν ο υπολογιστής δεν αποκρίνεται στο πάτημα ενός πλήκτρου στο πληκτρολόγιο ή στην κίνηση του ποντικιού, πατήστε και κρατήστε πατημένο το κουμπί λειτουργίας επί τουλάχιστον 6 δευτερόλεπτα (μέχρι να σβήσει ο υπολογιστής) και μετά επανεκκινήστε τον υπολογιστή σας.

Άλλα προβλήματα λογισμικού

ΕΛΘΕΤΕ ΤΟ ΕΓΧΕΙΡΙΔΙΟ ΛΟΓΙΣΜΙΚΟΥ Ή ΕΠΙΚΟΙΝΩΝΗΣΤΕ ΜΕ ΤΟΝ ΚΑΤΑΣΚΕΥΑΣΤΗ ΤΟΥ ΛΟΓΙΣΜΙΚΟΥ ΓΙΑ ΠΛΗΡΟΦΟΡΙΕΣ ΣΧΕΤΙΚΑ ΜΕ ΤΗΝ ΑΝΤΙΜΕΤΩΠΙΣΗ ΠΡΟΒΛΗΜΑΤΩΝ —

- Βεβαιωθείτε ότι το πρόγραμμα είναι συμβατό με το λειτουργικό σύστημα που έχετε εγκατεστημένο στον υπολογιστή σας.
- Βεβαιωθείτε ότι ο υπολογιστής ικανοποιεί τις ελάχιστες απαιτήσεις υλικού για την εκτέλεση του λογισμικού. Ανατρέξτε στο εγχειρίδιο του λογισμικού για πληροφορίες.
- Βεβαιωθείτε ότι το πρόγραμμα είναι εγκατεστημένο και ρυθμισμένο σωστά.
- Επιβεβαιώστε ότι τα προγράμματα οδήγησης των συσκευών δεν βρίσκονται σε διένεξη με το πρόγραμμα.
- Αν χρειάζεται, καταργήστε και κατόπιν επαναλάβετε την εγκατάσταση του προγράμματος.

Υπηρεσία τεχνικής ενημέρωσης της Dell

Η Υπηρεσία τεχνικής ενημέρωσης της Dell σάς ειδοποιεί με email για ενημερώσεις λογισμικού και υλικού για τον υπολογιστή σας. Για να εγγραφείτε στην υπηρεσία τεχνικής ενημέρωσης της Dell, επισκεφτείτε τη διεύθυνση support.dell.com/technicalupdate.

Βοηθητική εφαρμογή Dell Support

Αυτό το βοηθητικό πρόγραμμα παρέχει πληροφορίες αυτο-υποστήριξης, ενημερώσεις λογισμικού και σαρώσεις για την εύρυθμη λειτουργία του υπολογιστή σας. Αποκτήστε πρόσβαση στο Dell Support Utility από το εικονίδιο  στη γραμμή εργασιών ή από το μενού Έναρξη.

Αν το εικονίδιο Dell Support δεν εμφανίζεται στη γραμμή εργασιών σας:

- 1 Επιλέξτε διαδοχικά **Έναρξη** → **Όλα τα προγράμματα** → **Dell Support** → **Dell Support Settings**.
- 2 Σιγουρευτείτε ότι το πλαίσιο ελέγχου **Εμφάνιση του εικονιδίου στη γραμμή εργασιών** είναι επιλεγμένο.



ΣΗΜΕΙΩΣΗ: Αν το Dell Support Utility δεν είναι διαθέσιμο από το μενού **Έναρξη**, μεταβείτε στη διεύθυνση **support.dell.com** και κάντε λήψη του λογισμικού.

Για περισσότερες πληροφορίες σχετικά με τη βοηθητική εφαρμογή Dell Support, κάντε κλικ στο ερωτηματικό (?) στο επάνω μέρος της οθόνης **Dell™ Support**.

Dell Diagnostics



ΠΡΟΣΟΧΗ: Προτού ξεκινήσετε κάποια από τις διαδικασίες που αναφέρονται στην παρούσα ενότητα, ακολουθήστε τις οδηγίες για την ασφάλεια που εστάλησαν μαζί με τον υπολογιστή σας.

Εκκίνηση του Dell Diagnostics από το σκληρό δίσκο σας

- 1 Βεβαιωθείτε ότι ο υπολογιστής είναι συνδεδεμένος σε ηλεκτρική πρίζα που λειτουργεί.
- 2 Εκκινήστε (ή επανεκκινήστε) τον υπολογιστή σας.
- 3 Όταν εμφανιστεί το λογότυπο DELL™, πιέστε αμέσως <F12>. Επιλέξτε **Diagnostics** (Διαγνωστικοί έλεγχοι) από το μενού έναρξης που εμφανίζεται και πιέστε το πλήκτρο <Enter>.



ΣΗΜΕΙΩΣΗ: Αν περιμένετε πολλή ώρα και εμφανίζεται το λογότυπο του λειτουργικού συστήματος, συνεχίστε να περιμένετε ωσότου δείτε την επιφάνεια εργασίας των Microsoft® Windows® και μετά τερματίστε τη λειτουργία του υπολογιστή σας και δοκιμάστε ξανά.



ΣΗΜΕΙΩΣΗ: Αν εμφανιστεί μήνυμα ότι δεν βρέθηκε διαμέρισμα της βοηθητικής εφαρμογής διαγνωστικών ελέγχων, εκτελέστε το διαγνωστικό πρόγραμμα της Dell από το δίσκο με τίτλο *Drivers and Utilities* (Προγράμματα οδήγησης και βοηθητικές εφαρμογές).

- 4 Πατήστε κάποιο πλήκτρο για έναρξη του διαγνωστικού προγράμματος της Dell από το διαμέρισμα της βοηθητικής εφαρμογής διαγνωστικών ελέγχων στη μονάδα του σκληρού σας δίσκου και ακολουθήστε τις οδηγίες στην οθόνη.

Έναρξη του Dell Diagnostics από το δίσκο με τίτλο *Drivers and Utilities* (Προγράμματα οδήγησης και βοηθητικές εφαρμογές)

 **ΣΗΜΕΙΩΣΗ:** Ο δίσκος με τίτλο *Drivers and Utilities* (Προγράμματα οδήγησης και βοηθητικές εφαρμογές) της Dell είναι προαιρετικός και μπορεί να μην αποσταλεί με τον υπολογιστή σας.

- 1 Τοποθετήστε στη μονάδα το δίσκο με τίτλο *Drivers and Utilities* (Προγράμματα οδήγησης και βοηθητικές εφαρμογές).
- 2 Τερματίστε τη λειτουργία του υπολογιστή και επανεκκινήστε τον.

Όταν εμφανιστεί το λογότυπο DELL, πιάστε αμέσως το πλήκτρο <F12>.

 **ΣΗΜΕΙΩΣΗ:** Αν περιμένετε πολλή ώρα και εμφανίζεται το λογότυπο του λειτουργικού συστήματος, συνεχίστε να περιμένετε ωστόσο δείτε την επιφάνεια εργασίας των Microsoft® Windows® και μετά τερματίστε τη λειτουργία του υπολογιστή σας και δοκιμάστε ξανά.

 **ΣΗΜΕΙΩΣΗ:** Τα βήματα που ακολουθούν αλλάζουν την ακολουθία εκκίνησης μόνο για μία φορά. Στην επόμενη διαδικασία εκκίνησης, η εκκίνηση του υπολογιστή γίνεται σύμφωνα με τις συσκευές που καθορίζονται στο πρόγραμμα ρύθμισης του συστήματος.

- 3 Όταν εμφανιστεί η λίστα των συσκευών εκκίνησης, επιλέξτε **CD/DVD/CD-RW** και πατήστε <Enter>.
- 4 Στο μενού που εμφανίζεται επιλέξτε **Boot from CD-ROM** (Εκκίνηση από CD-ROM) και πιάστε <Enter>.
- 5 Πληκτρολογήστε 1 για να ξεκινήσει το μενού CD και πιάστε <Enter> για να προχωρήσετε.
- 6 Επιλέξτε **Run the 32 Bit Dell Diagnostics** (Εκτέλεση του διαγνωστικού προγράμματος 32 Bit της Dell) από την αριθμημένη λίστα. Αν παρατίθενται πολλαπλές εκδόσεις, επιλέξτε την έκδοση που ενδείκνυται για τον υπολογιστή σας.
- 7 Όταν εμφανιστεί το **κύριο μενού** του προγράμματος Dell Diagnostics, επιλέξτε τον **έλεγχο** που θέλετε να εκτελεστεί και ακολουθήστε τις οδηγίες στην οθόνη.

Επανεγκατάσταση λογισμικού

Προγράμματα οδήγησης

Αναγνώριση προγραμμάτων οδήγησης

Αν αντιμετωπίζετε πρόβλημα σε κάποια συσκευή, εξακριβώστε αν το πρόβλημά σας οφείλεται στο πρόγραμμα οδήγησης και, αν χρειαστεί, ενημερώστε το πρόγραμμα οδήγησης.

Windows XP:

- 1 Κάντε κλικ στο **Start (Έναρξη)**→ **Control Panel (Πίνακας Ελέγχου)**.
- 2 Στην επιλογή **Pick a Category (Επιλογή κατηγορίας)**, κάντε κλικ στο **Performance and Maintenance (Επιδόσεις και συντήρηση)** και κάντε κλικ στο **System (Σύστημα)**.
- 3 Στο παράθυρο **System Properties (Ιδιότητες συστήματος)** κάντε κλικ στην καρτέλα **Hardware (Υλικό)** και στην επιλογή **Device Manager (Διαχείριση Συσκευών)**.

Windows Vista:

- 1 Κάντε κλικ στο κουμπί έναρξης των Windows Vista™  και έπειτα κάντε δεξί κλικ στην επιλογή **Υπολογιστής**.
- 2 Κάντε κλικ στις επιλογές **Ιδιότητες**→ **Διαχείριση Συσκευών**.



ΣΗΜΕΙΩΣΗ: Μπορεί να εμφανιστεί το παράθυρο **Έλεγχος λογαριασμού χρήστη**. Αν είστε διαχειριστής στον υπολογιστή, κάντε κλικ στο κουμπί **Συνέχεια**, διαφορετικά, επικοινωνήστε με το διαχειριστή σας για να συνεχίσετε την επιθυμητή ενέργεια.

Μετακινηθείτε προς τα κάτω τη λίστα για να δείτε αν κάποια συσκευή έχει θαυμαστικό (έναν κίτρινο κύκλο με ένα [!]) στο εικονίδιο της συσκευής.

Αν δίπλα στο όνομα της συσκευής υπάρχει θαυμαστικό, μπορεί να χρειαστεί να εγκαταστήσετε ξανά το πρόγραμμα οδήγησης ή να εγκαταστήσετε ένα νέο πρόγραμμα οδήγησης (ανατρέξτε στην ενότητα "Επανεγκατάσταση προγραμμάτων οδήγησης και βοηθητικών εφαρμογών" στη σελίδα 42).

Επανεγκατάσταση προγραμμάτων οδήγησης και βοηθητικών εφαρμογών



ΕΙΔΟΠΟΙΗΣΗ: Η τοποθεσία υποστήριξης της Dell στο web στη διεύθυνση support.dell.com και το CD/DVD *Προγράμματα οδήγησης και βοηθητικές εφαρμογές* παρέχουν συγκεκριμένα προγράμματα οδήγησης για υπολογιστές Dell™. Αν εγκαθιστάτε προγράμματα οδήγησης από άλλους πόρους, ο υπολογιστής σας μπορεί να μην λειτουργήσει σωστά.

Επαναφορά σε προηγούμενη έκδοση του προγράμματος οδήγησης συσκευής

Windows XP:

- 1 Κάντε κλικ στο **Start (Έναρξη)**→ **My Computer (Ο υπολογιστής μου)**→ **Properties (Ιδιότητες)**→ **Hardware (Υλικό)**→ **Device Manager (Διαχείριση Συσκευών)**.
- 2 Κάντε δεξί κλικ στη συσκευή για την οποία έγινε η εγκατάσταση του νέου προγράμματος οδήγησης και στην επιλογή **Ιδιότητες**.
- 3 Κάντε κλικ στην καρτέλα **Drivers (Προγράμματα οδήγησης)**→ **Roll Back Driver (Επαναφορά προγράμματος οδήγησης)**.

Windows Vista:

- 1 Κάντε κλικ στο κουμπί έναρξης των Windows Vista  και έπειτα κάντε δεξί κλικ στο στοιχείο **Υπολογιστής**.
- 2 Κάντε κλικ στις επιλογές **Ιδιότητες**→ **Διαχείριση Συσκευών**.



ΣΗΜΕΙΩΣΗ: Μπορεί να εμφανιστεί το παράθυρο **Έλεγχος λογαριασμού χρήστη**. Αν είστε διαχειριστής στον υπολογιστή, κάντε κλικ στο κουμπί **Συνέχεια**. Αλλιώς, επικοινωνήστε με το διαχειριστή σας για να εισέλθετε στη Διαχείριση Συσκευών.

- 3 Κάντε δεξί κλικ στη συσκευή για την οποία έγινε η εγκατάσταση του νέου προγράμματος οδήγησης και στην επιλογή **Ιδιότητες**.
- 4 Κάντε κλικ στις επιλογές **Προγράμματα οδήγησης**→ **Επαναφορά προγράμματος οδήγησης**.

Αν η λειτουργία Device Driver Rollback (Επαναφορά προγράμματος οδήγησης συσκευής) δεν λύσει το πρόβλημα, χρησιμοποιήστε τη λειτουργία System Restore (Επαναφορά συστήματος) (ανατρέξτε στην ενότητα "Επαναφορά του λειτουργικού συστήματος" στη σελίδα 45) για να επιστρέψει ο υπολογιστής σας στην κατάσταση λειτουργίας που ίσχυε προτού εγκαταστήσετε το νέο πρόγραμμα οδήγησης.

Χρήση των μέσων με το όνομα Drivers and Utilities (Προγράμματα οδήγησης και βοηθητικές εφαρμογές)

Αν η χρήση των λειτουργιών Device Driver Rollback (Επαναφορά προγράμματος οδήγησης συσκευής) ή System Restore (Επαναφορά συστήματος) (ανατρέξτε στην ενότητα "Επαναφορά του λειτουργικού συστήματος" στη σελίδα 45) δεν λύσει το πρόβλημα, επανεγκαταστήστε το πρόγραμμα οδήγησης από τα μέσα με το όνομα *Drivers and Utilities* (Προγράμματα οδήγησης και βοηθητικές εφαρμογές).

- 1 Έχοντας στην οθόνη σας την επιφάνεια εργασίας των Windows, τοποθετήστε στη μονάδα δίσκου το δίσκο με το όνομα *Drivers and Utilities* (Προγράμματα οδήγησης και βοηθητικές εφαρμογές).

Αν αυτή είναι η πρώτη φορά που χρησιμοποιείτε το CD/DVD *Προγράμματα οδήγησης και βοηθητικές εφαρμογές*, μεταβείτε στην ενότητα βήμα 2.

Αν όχι, μεταβείτε στην ενότητα βήμα 5.

- 2 Όταν γίνει εκκίνηση του προγράμματος εγκατάστασης για το CD/DVD *Drivers and Utilities* (Προγράμματα οδήγησης και βοηθητικές εφαρμογές), ακολουθήστε τις προτροπές στην οθόνη.



ΣΗΜΕΙΩΣΗ: Στις περισσότερες περιπτώσεις, η εκτέλεση του προγράμματος *Drivers and Utilities* (Προγράμματα οδήγησης και βοηθητικές εφαρμογές) αρχίζει αυτόματα. Αν δεν αρχίσει αυτόματα, εκκινήστε την Εξερεύνηση των Windows, κάντε κλικ στον κατάλογο της μονάδας με τα μέσα, των οποίων το περιεχόμενο θέλετε να προβάλετε, και μετά κάντε διπλό κλικ στο αρχείο **autorcd.exe**.

- 3 Όταν εμφανιστεί το παράθυρο **InstallShield Wizard Complete** (Ο οδηγός InstallShield ολοκληρώθηκε), αφαιρέστε το δίσκο *Drivers and Utilities* (Προγράμματα οδήγησης και βοηθητικές εφαρμογές) και κάντε κλικ στην επιλογή **Finish** (Τέλος) για επανεκκίνηση του υπολογιστή.
- 4 Όταν δείτε την επιφάνεια εργασίας των Windows, τοποθετήστε ξανά στη μονάδα το δίσκο με το όνομα *Drivers and Utilities* (Προγράμματα οδήγησης και βοηθητικές εφαρμογές).
- 5 Στην οθόνη **Welcome Dell System Owner** (Καλώς ήλθατε, κάτοχε του συστήματος Dell), κάντε κλικ στην επιλογή **Next** (Επόμενο).



ΣΗΜΕΙΩΣΗ: Το πρόγραμμα *Drivers and Utilities* (Προγράμματα Οδήγησης και βοηθητικές εφαρμογές) παρουσιάζει προγράμματα οδήγησης μόνο για υλικό που παραλάβατε εγκατεστημένο στον υπολογιστή σας. Αν εγκαταστήσατε πρόσθετο υλικό, μπορεί να μην εμφανίζονται τα προγράμματα οδήγησης για το νέο υλικό. Αν δεν παρουσιάζονται αυτά τα προγράμματα οδήγησης, τερματίστε το πρόγραμμα *Drivers and Utilities* (Προγράμματα οδήγησης και βοηθητικές εφαρμογές). Για πληροφορίες σχετικά με τα προγράμματα οδήγησης, ανατρέξτε στην τεκμηρίωση που συνοδεύει τη συσκευή.

Εμφανίζεται ένα μήνυμα που σας ενημερώνει ότι ο οπτικός δίσκος πόρων ανιχνεύει υλικό στον υπολογιστή σας.



Τα προγράμματα οδήγησης που χρησιμοποιούνται από τον υπολογιστή σας παρουσιάζονται αυτόματα στο παράθυρο **My Drivers—The ResourceCD has identified these components in your system** (Τα προγράμματα οδήγησής μου—Το CD πόρων εντόπισε τα στοιχεία αυτά στο σύστημά σας).

- 6 Κάντε κλικ στο πρόγραμμα οδήγησης που θέλετε να εγκαταστήσετε και ακολουθήστε τις οδηγίες στην οθόνη.

Αν ένα συγκεκριμένο πρόγραμμα οδήγησης δεν παρατίθεται, αυτό σημαίνει ότι δεν απαιτείται από το λειτουργικό σας σύστημα.

Χειροκίνητη επανεγκατάσταση προγραμμάτων οδήγησης

Μετά την εξαγωγή των αρχείων του προγράμματος οδήγησης στον σκληρό σας δίσκο, όπως περιγράφεται στην προηγούμενη ενότητα:

- 1 Κάντε κλικ στο κουμπί έναρξης των Windows Vista  και έπειτα κάντε δεξί κλικ στο στοιχείο **Υπολογιστής**.
- 2 Κάντε κλικ στις επιλογές **Ιδιότητες** → **Διαχείριση Συσκευών**.
 **ΣΗΜΕΙΩΣΗ:** Μπορεί να εμφανιστεί το παράθυρο **Έλεγχος λογαριασμού χρήστη**. Αν είστε διαχειριστής στον υπολογιστή, κάντε κλικ στο κουμπί **Συνέχεια**. Αλλιώς, επικοινωνήστε με το διαχειριστή σας για να εισέλθετε στη Διαχείριση Συσκευών.
- 3 Κάντε διπλό κλικ στον τύπο της συσκευής για την οποία εγκαθιστάτε το πρόγραμμα οδήγησης (για παράδειγμα, **Ήχος ή Εικόνα**).
- 4 Κάντε διπλό κλικ στο όνομα της συσκευής για την οποία εγκαθιστάτε το πρόγραμμα οδήγησης.
- 5 Κάντε κλικ στην καρτέλα **Πρόγραμμα οδήγησης** → **Ενημέρωση προγράμματος οδήγησης** → **Αναζήτηση λογισμικού προγράμματος οδήγησης στον υπολογιστή μου**.
- 6 Κάντε κλικ στην επιλογή **Αναζήτηση** και περιηγηθείτε στη θέση όπου νομίζετε ότι υπάρχουν τα αρχεία του προγράμματος οδήγησης.
- 7 Όταν εμφανίζεται το όνομα του κατάλληλου προγράμματος οδήγησης, κάντε κλικ στο όνομα του προγράμματος οδήγησης → **OK** → **Next (Επόμενο)**.
- 8 Κάντε κλικ στο κουμπί **Τέλος** και επανεκκινήστε τον υπολογιστή σας.

Επαναφορά του λειτουργικού συστήματος

Μπορείτε να κάνετε επαναφορά του λειτουργικού συστήματος με τους εξής τρόπους:

- Η λειτουργία Επαναφορά Συστήματος των Windows επαναφέρει τον υπολογιστή σας σε κάποια προγενέστερη κατάσταση λειτουργίας χωρίς να επηρεάζει τα αρχεία δεδομένων. Χρησιμοποιήστε την Επαναφορά Συστήματος ως την πρώτη λύση για επαναφορά του λειτουργικού σας συστήματος και τη διατήρηση των αρχείων δεδομένων.

- Η λειτουργία Dell Factory Image Restore (Επαναφορά εργοστασιακής εικόνας Dell) (διαθέσιμη σε Windows Vista) επαναφέρει τη μονάδα του σκληρού σας δίσκου στην κατάσταση λειτουργίας που ήταν όταν αγοράσατε τον υπολογιστή. Και τα δύο διαγράφουν όλα τα δεδομένα στον σκληρό δίσκο και απεγκαθιστούν όποια προγράμματα εγκαταστάθηκαν αφού παραλάβετε τον υπολογιστή. Χρησιμοποιήστε τη λειτουργία Dell Factory Image Restore (Επαναφορά εργοστασιακού ειδώλου Dell) μόνο αν η λειτουργία Επαναφορά Συστήματος δεν έλυσε το πρόβλημα στο λειτουργικό σύστημα.
- Αν μαζί με τον υπολογιστή σας παραλάβετε ένα μέσο με το όνομα Dell *Operating System (Λειτουργικό σύστημα)*, μπορείτε να το χρησιμοποιήσετε για επαναφορά του λειτουργικού σας συστήματος. Ωστόσο, η χρήση του μέσου με το όνομα *Operating System (Λειτουργικό Σύστημα)* διαγράφει και όλα τα δεδομένα που υπάρχουν στον σκληρό δίσκο. Χρησιμοποιήστε το δίσκο μόνο αν η Επαναφορά Συστήματος δεν επέλυσε το πρόβλημα του λειτουργικού σας συστήματος.

Χρήση της Επαναφορά Συστήματος για τα Microsoft® Windows®

Τα λειτουργικά συστήματα Windows παρέχουν την επιλογή System Restore (Επαναφορά συστήματος) που σας επιτρέπει να επαναφέρετε τον υπολογιστή σας σε προγενέστερη λειτουργική κατάσταση (χωρίς να επηρεάζονται τα αρχεία δεδομένων), αν κάποιες αλλαγές που έγιναν στο υλικό, το λογισμικό ή άλλες ρυθμίσεις συστήματος έχουν αφήσει τον υπολογιστή σε ανεπιθύμητη κατάσταση λειτουργίας. Όσες αλλαγές κάνει η λειτουργία System Restore (Επαναφορά Συστήματος) στον υπολογιστή σας είναι πλήρως αναστρέψιμες.



ΕΙΔΟΠΟΙΗΣΗ: Φροντίστε να δημιουργείτε τακτικά αντίγραφα ασφαλείας για τα αρχεία με τα δεδομένα σας. Η λειτουργία System Restore (Επαναφορά Συστήματος) δεν παρακολουθεί ούτε επαναφέρει τα αρχεία των δεδομένων σας.





ΣΗΜΕΙΩΣΗ: Οι διαδικασίες που περιγράφονται στο παρόν έγγραφο γράφτηκαν για την προεπιλεγμένη προβολή των Windows και, συνεπώς, μπορεί να μην ισχύουν αν ρυθμίσετε τον υπολογιστή σας για την κλασική προβολή των Windows.

Έναρξη επαναφοράς συστήματος

Windows XP:

-  **ΕΙΔΟΠΟΙΗΣΗ:** Προτού επαναφέρετε τον υπολογιστή σε μια προηγούμενη κατάσταση λειτουργίας, αποθηκεύστε και κλείστε όλα τα ανοιχτά αρχεία και κλείστε όλα τα ανοιχτά προγράμματα. Μην τροποποιήσετε, ανοίξετε ή διαγράψετε αρχεία ή προγράμματα ωσότου ολοκληρωθεί η επαναφορά.
- 1 Κάντε κλικ στις επιλογές **Start (Έναρξη)**→ **All Programs (Όλα τα προγράμματα)**→ **Accessories (Βοηθήματα)**→ **System Tools (Εργαλεία συστήματος)**→ **System Restore (Επαναφορά συστήματος)**.
 - 2 Κάντε κλικ είτε στο **Επαναφορά του υπολογιστή μου σε προγενέστερο χρόνο** είτε στο **Δημιουργία σημείου επαναφοράς**.
 - 3 Κάντε κλικ στην επιλογή **Next (Επόμενο)** και ακολουθήστε τις υπόλοιπες προτροπές στην οθόνη.

Windows Vista:

- 1 Κάντε κλικ στο κουμπί **Έναρξη** .
- 2 Στο πλαίσιο "Έναρξη αναζήτησης", πληκτρολογήστε **Επαναφορά Συστήματος** και κατόπιν πατήστε το πλήκτρο <Enter>.
 **ΣΗΜΕΙΩΣΗ:** Μπορεί να εμφανιστεί το παράθυρο **Έλεγχος λογαριασμού χρήστη**. Αν είστε διαχειριστής στον υπολογιστή, κάντε κλικ στην επιλογή **Συνέχεια**. Αλλιώς, επικοινωνήστε με το διαχειριστή σας για να συνεχίσετε την επιθυμητή ενέργεια.
- 3 Κάντε κλικ στην επιλογή **Επόμενο** και ακολουθήστε τις υπόλοιπες προτροπές στην οθόνη.

Στην περίπτωση που η λειτουργία System Restore (Επαναφορά Συστήματος) δεν λύσει το πρόβλημα, μπορείτε να αναιρέσετε την τελευταία επαναφορά συστήματος. Ανατρέξτε στην ενότητα "Αναίρεση της τελευταίας επαναφοράς συστήματος" στη σελίδα 48.

Αναίρεση της τελευταίας επαναφοράς συστήματος

- ➔ **ΕΙΔΟΠΟΙΗΣΗ:** Πριν ακυρώσετε την τελευταία επαναφορά συστήματος, αποθηκεύστε και κλείστε όλα τα ανοιχτά αρχεία και κατόπιν κλείστε όλα τα ανοιχτά προγράμματα. Μην τροποποιήσετε, ανοίξετε ή διαγράψετε αρχεία ή προγράμματα ωστόσο ολοκληρωθεί η επαναφορά.

Windows XP:

- 1 Κάντε κλικ στις επιλογές **Start (Έναρξη)→ All Programs (Όλα τα προγράμματα)→ Accessories (Βοηθήματα)→ System Tools (Εργαλεία συστήματος)→ System Restore (Επαναφορά συστήματος)**.
- 2 Κάντε κλικ στην επιλογή **Αναίρεση της τελευταίας επαναφοράς μου** και κατόπιν στο κουμπί **Επόμενο**.

Windows Vista:

- 1 Κάντε κλικ στην επιλογή **Έναρξη** .
- 2 Στο πλαίσιο "Έναρξη αναζήτησης", πληκτρολογήστε **Επαναφορά Συστήματος** και κατόπιν πατήστε το πλήκτρο **<Enter>**.
- 3 Κάντε κλικ στην επιλογή **Αναίρεση της τελευταίας επαναφοράς μου** και κατόπιν στο κουμπί **Επόμενο**.

Ενεργοποίηση της Επαναφοράς Συστήματος

-  **ΣΗΜΕΙΩΣΗ:** Τα Windows Vista δεν απενεργοποιούν την Επαναφορά Συστήματος, ακόμη κι αν απομένει λίγος ελεύθερος χώρος στο σκληρό δίσκο. Συνεπώς, τα ακόλουθα βήματα ισχύουν μόνο για τα Windows XP.

Εάν επανεγκαταστήσετε τα Windows XP, με ελεύθερο χώρο στον σκληρό δίσκο μικρότερο από 200 MB, τότε η Επαναφορά Συστήματος απενεργοποιείται αυτομάτως.

Για να διαπιστώσετε αν ενεργοποιήθηκε η λειτουργία Επαναφοράς συστήματος:

- 1 Κάντε κλικ στις επιλογές **Start (Έναρξη)→ Control Panel (Πίνακας ελέγχου)→ Performance and Maintenance (Επιδόσεις και συντήρηση)→ System (Σύστημα)**.
- 2 Κάντε κλικ στην καρτέλα **Επαναφορά Συστήματος** και σιγουρευτείτε ότι το **Απενεργοποίηση Επαναφοράς Συστήματος** δεν είναι επιλεγμένο.

Χρήση της λειτουργίας Dell Factory Image Restore



ΕΙΔΟΠΟΙΗΣΗ: Η χρήση του Dell Factory Image Restore διαγράφει μόνιμα όλα τα δεδομένα από τη μονάδα του σκληρού δίσκου και απεγκαθιστά όποια προγράμματα ή προγράμματα οδήγησης εγκαταστάθηκαν μετά την παραλαβή του υπολογιστή σας. Αν είναι δυνατό, προτού χρησιμοποιήσετε αυτές τις επιλογές, δημιουργήστε εφεδρικά αντίγραφα των δεδομένων. Χρησιμοποιήστε τη λειτουργία Dell Factory Image Restore (Επαναφορά εργοστασιακού ειδώλου Dell) μόνο αν η λειτουργία Επαναφορά Συστήματος δεν έλυσε το πρόβλημα στο λειτουργικό σύστημα.



ΣΗΜΕΙΩΣΗ: Η λειτουργία Dell Factory Image Restore (Επαναφορά εργοστασιακού ειδώλου Dell) μπορεί να μην είναι διαθέσιμη σε ορισμένες χώρες ή ορισμένους υπολογιστές.

Χρησιμοποιήστε τη λειτουργία Dell Factory Image Restore (Επαναφορά εργοστασιακής εικόνας Dell) (σε Windows Vista) μόνο ως τελευταία λύση για την επαναφορά του λειτουργικού σας συστήματος. Η επιλογή αυτή επαναφέρει τον σκληρό σας δίσκο στην κατάσταση λειτουργίας που ήταν όταν αγοράσατε τον υπολογιστή. Κάθε πρόγραμμα ή αρχείο που προστέθηκε από τότε που αγοράσατε τον υπολογιστή σας—συμπεριλαμβανομένων των αρχείων δεδομένων—διαγράφονται μόνιμα από τον σκληρό δίσκο. Τα αρχεία δεδομένων περιλαμβάνουν έγγραφα, υπολογιστικά έγγραφα, μηνύματα ηλεκτρονικής αλληλογραφίας, ψηφιακές φωτογραφίες, αρχεία μουσικής και ούτω καθεξής. Αν είναι δυνατό, δημιουργήστε αντίγραφα ασφαλείας όλων των δεδομένων σας προτού χρησιμοποιήσετε τη λειτουργία Dell Factory Image Restore (Επαναφορά εργοστασιακής εικόνας Dell).

Dell Factory Image Restore

- 1 Θέστε τον υπολογιστή σε λειτουργία. Μόλις εμφανιστεί το λογότυπο Dell, πατήστε το πλήκτρο <F8> αρκετές φορές για να αποκτήσετε πρόσβαση στο παράθυρο **Επιλογές εκκίνησης για προχωρημένους των Windows Vista**.
- 2 Επιλέξτε **Επιδιόρθωση του υπολογιστή σας**.

- 3 Στο παράθυρο System Recovery Options (Επιλογές επαναφοράς συστήματος) επιλέξτε διάταξη πληκτρολογίου και κάντε κλικ στην επιλογή **Next (Επόμενο)**.
- 4 Για πρόσβαση στις επιλογές αποκατάστασης, κάντε έναρξη σύνδεσης ως τοπικός χρήστης. Για πρόσβαση στη γραμμή εντολών, πληκτρολογήστε **administrator** στο πεδίο ονόματος χρήστη, μετά πατήστε **OK**.
- 5 Κάντε κλικ στο **Dell Factory Image Restore** (Επαναφορά εργοστασιακού ειδώλου Dell).



ΣΗΜΕΙΩΣΗ: Ανάλογα με τη διαμόρφωση των παραμέτρων, μπορεί να χρειαστεί να επιλέξετε **Dell Factory Tools** (Εργοστασιακά εργαλεία Dell) και μετά **Dell Factory Image Restore** (Επαναφορά εργοστασιακού ειδώλου Dell).

Θα εμφανιστεί η οθόνη υποδοχής του **Dell Factory Image Restore**.

- 6 Στην αρχική οθόνη της λειτουργίας Dell Factory Restore Image (Επαναφορά εργοστασιακής εικόνας Dell) κάντε κλικ στην επιλογή **Next (Επόμενο)**.

Εμφανίζεται η οθόνη **Confirm Data Deletion** (Επιβεβαίωση διαγραφής δεδομένων).



ΕΙΔΟΠΟΙΗΣΗ: Αν δεν θέλετε να προχωρήσετε με το Factory Image Restore, κάντε κλικ στο κουμπί **Cancel** (Άκυρο).

- 7 Κάντε κλικ στο πλαίσιο ελέγχου για να επιβεβαιώσετε ότι θέλετε να συνεχίσετε με την επαναδιαμόρφωση του σκληρού δίσκου και την επαναφορά του λογισμικού του συστήματος στην εργοστασιακή κατάσταση και, στη συνέχεια, κάντε κλικ στην επιλογή **Next (Επόμενο)**.

Η διαδικασία επαναφοράς αρχίζει και μπορεί να χρειαστεί 5 ή περισσότερα λεπτά για να ολοκληρωθεί.

- 8 Κάντε κλικ στην επιλογή **Finish** (Τέλος) για επανεκκίνηση του υπολογιστή.

Χρήση των μέσων με το όνομα Dell™ Operating System (Λειτουργικό σύστημα Dell™)

Πριν ξεκινήσετε

Εάν σκέφτεστε να επανεγκαταστήσετε το λειτουργικό σύστημα των Windows για να διορθώσετε κάποιο πρόβλημα σ' ένα πρόγραμμα οδήγησης που εγκαταστήσατε πρόσφατα, πρώτα προσπαθήστε να χρησιμοποιήσετε το Windows Device Driver Rollback (Επαναφορά προγράμματος οδήγησης συσκευής). Ανατρέξτε στην ενότητα "Επαναφορά σε προηγούμενη έκδοση του προγράμματος οδήγησης συσκευής" στη σελίδα 42. Αν η λειτουργία Device Driver Rollback (Επαναφορά προγράμματος οδήγησης συσκευής) δεν λύσει το πρόβλημα, τότε χρησιμοποιήστε τη λειτουργία System Restore (Επαναφορά Συστήματος) για να επαναφέρετε το λειτουργικό σας σύστημα στην κατάσταση λειτουργίας που ήταν πριν από την εγκατάσταση του προγράμματος οδήγησης της νέας συσκευής. Ανατρέξτε στην ενότητα "Χρήση της Επαναφορά Συστήματος για τα Microsoft® Windows®" στη σελίδα 46.



ΕΙΔΟΠΟΙΗΣΗ: Προτού εκτελέσετε την εγκατάσταση, δημιουργήστε εφεδρικά αντίγραφα όλων των αρχείων δεδομένων στον κύριο σκληρό σας δίσκο. Για τις συμβατικές ρυθμίσεις παραμέτρων του σκληρού δίσκου, ο κύριος σκληρός δίσκος είναι ο πρώτος δίσκος που ανιχνεύεται από τον υπολογιστή.

Για να επανεγκαταστήσετε τα Windows, χρειάζεστε το δίσκο με το όνομα Dell™ *Operating System* (Λειτουργικό σύστημα) της Dell™ και το δίσκο με το όνομα *Drivers and Utilities* (Προγράμματα οδήγησης και βοηθητικές εφαρμογές) της Dell.



ΣΗΜΕΙΩΣΗ: Τα μέσα της Dell με το όνομα *Drivers and Utilities* (Προγράμματα οδήγησης και βοηθητικές εφαρμογές) περιέχουν τα προγράμματα οδήγησης που ήταν εγκατεστημένα κατά τη συναρμολόγηση του υπολογιστή. Χρησιμοποιήστε τα μέσα της Dell με το όνομα *Drivers and Utilities* (Προγράμματα οδήγησης και βοηθητικές εφαρμογές) για να φορτώσετε οποιαδήποτε προγράμματα οδήγησης. Ανάλογα με την περιοχή από την οποία παραγγείλατε τον υπολογιστή σας ή με το αν ζητήσατε τα μέσα, μπορεί να μην παραλάβετε μαζί με τον υπολογιστή σας τα μέσα της Dell με το όνομα *Drivers and Utilities* (Προγράμματα οδήγησης και βοηθητικές εφαρμογές) και τα μέσα της Dell με το όνομα *Operating System* (Λειτουργικό σύστημα).

Επανεγκατάσταση των Windows

Η διαδικασία επανεγκατάστασης μπορεί να διαρκέσει από μία έως δύο ώρες για να ολοκληρωθεί. Αφού επανεγκαταστήσετε το λειτουργικό σύστημα, πρέπει να επανεγκαταστήσετε και τα προγράμματα οδήγησης, τα προγράμματα προστασίας από ιούς και άλλα λογισμικά.

- 1 Αποθηκεύστε και κλείστε όλα τα ανοιχτά αρχεία και κατόπιν κλείστε όλα τα ανοιχτά προγράμματα.
- 2 Τοποθετήστε στη μονάδα τα μέσα με το όνομα *Operating System* (Λειτουργικό σύστημα).
- 3 Εάν εμφανιστεί το μήνυμα Install Windows (Εγκατάσταση των Windows), κάντε κλικ στο κουμπί **Exit** (Εξοδος).
- 4 Επανεκκινήστε τον υπολογιστή.

Όταν εμφανιστεί το λογότυπο DELL, πιέστε αμέσως το πλήκτρο <F12>.



ΣΗΜΕΙΩΣΗ: Αν περιμένετε πολλή ώρα και εμφανίζεται το λογότυπο του λειτουργικού συστήματος, συνεχίστε να περιμένετε ωσότου δείτε την επιφάνεια εργασίας των Microsoft® Windows® και μετά τερματίστε τη λειτουργία του υπολογιστή σας και δοκιμάστε ξανά.



ΣΗΜΕΙΩΣΗ: Τα βήματα που ακολουθούν αλλάζουν την ακολουθία εκκίνησης μόνο για μία φορά. Στην επόμενη διαδικασία εκκίνησης, η εκκίνηση του υπολογιστή γίνεται σύμφωνα με τις συσκευές που καθορίζονται στο πρόγραμμα ρύθμισης του συστήματος.

- 5 Όταν εμφανιστεί η λίστα συσκευών εκκίνησης, επισημάνετε την επιλογή **CD/DVD/CD-RW Drive** (Μονάδα CD/DVD/CD-RW) και πιέστε <Enter>.
- 6 Πιέστε κάποιο πλήκτρο για να αρχίσει η λειτουργία **Boot from CD-ROM** (Εκκίνηση από CD-ROM) και ακολουθήστε τις οδηγίες στην οθόνη για να ολοκληρωθεί η εγκατάσταση.

Εύρεση πληροφοριών

 **ΣΗΜΕΙΩΣΗ:** Ορισμένες δυνατότητες ή δίσκοι μπορεί να είναι προαιρετικά και μπορεί να μην αποστέλλονται μαζί με τον υπολογιστή σας. Ορισμένες δυνατότητες ή δίσκοι μπορεί να μην είναι διαθέσιμα σε ορισμένες χώρες.

 **ΣΗΜΕΙΩΣΗ:** Πρόσθετες πληροφορίες μπορούν να αποσταλούν μαζί με τον υπολογιστή σας.

Έγγραφο/Δίσκος/Ετικέτα	Περιεχόμενα
<p>Ετικέτα εξυπηρέτησης/Κωδικός ταχείας εξυπηρέτησης</p> <p>Η ετικέτα εξυπηρέτησης/ Ο κωδικός ταχείας εξυπηρέτησης βρίσκεται στον υπολογιστή σας.</p>	<ul style="list-style-type: none"> Χρησιμοποιήστε την ετικέτα εξυπηρέτησης για την αναγνώριση της συσκευής σας όταν επισκέπτεστε τη διεύθυνση support.dell.com στο Internet ή επικοινωνείτε με το τμήμα τεχνικής υποστήριξης. Πληκτρολογήστε τον κωδικό ταχείας εξυπηρέτησης για τη σωστή διεκπεραίωση της κλήσης σας όταν επικοινωνείτε με το τμήμα τεχνικής υποστήριξης. <p>ΣΗΜΕΙΩΣΗ: Η ετικέτα εξυπηρέτησης/ Ο κωδικός ταχείας εξυπηρέτησης βρίσκεται στον υπολογιστή σας.</p>
<p>CD/DVD Drivers and Utilities</p> <p>Το <i>Drivers and Utilities</i> (Προγράμματα οδήγησης και βοηθητικές εφαρμογές) είναι ένα CD ή DVD που μπορεί να έχει αποσταλεί μαζί με τον υπολογιστή σας.</p>	<ul style="list-style-type: none"> Ένα διαγνωστικό πρόγραμμα για τον υπολογιστή σας Προγράμματα οδήγησης για τον υπολογιστή σας <p>ΣΗΜΕΙΩΣΗ: Προγράμματα οδήγησης και ενημερώσεις τεκμηρίωσης θα βρείτε στη διεύθυνση support.dell.com.</p>

Έγγραφο/Δίσκος/Ετικέτα	Περιεχόμενα
<p>Δίσκος με τον τίτλο Operating System</p> <p>Το <i>Operating System</i> (Λειτουργικό σύστημα) είναι ένα CD ή DVD που μπορεί να έχει αποσταλεί μαζί με τον υπολογιστή σας.</p>	<p>Επανεγκατάσταση του λειτουργικού σας συστήματος</p>
<p>Τεκμηρίωση σχετικά με την ασφάλεια, τους κανονισμούς, την εγγύηση και την υποστήριξη</p> <p>Αυτό το είδος πληροφοριών μπορεί να έχουν αποσταλεί μαζί με τον υπολογιστή σας. Για επιπρόσθετες πληροφορίες περί κανονισμών, επισκεφθείτε την Αρχική σελίδα περί συμμόρφωσης με κανονισμούς (Regulatory Compliance Homepage) της τοποθεσίας www.dell.com, στη διεύθυνση www.dell.com/regulatory_compliance.</p>	<ul style="list-style-type: none"> • Πληροφορίες για την εγγύηση • Όροι και προϋποθέσεις (Η.Π.Α. μόνο) • Οδηγίες για την ασφάλεια • Πληροφορίες περί κανονισμών • Πληροφορίες περί εργονομίας • Άδεια χρήσης τελικού χρήστη
<p>Εγχειρίδιο σέρβις</p> <p>Μπορείτε να βρείτε το <i>Εγχειρίδιο σέρβις</i> για τον υπολογιστή σας στην τοποθεσία support.dell.com.</p>	<ul style="list-style-type: none"> • Αφαίρεση και αντικατάσταση εξαρτημάτων • Διαμόρφωση των ρυθμίσεων του συστήματος • Αντιμετώπιση και επίλυση προβλημάτων
<p>οδηγός τεχνολογίας Dell</p> <p>Ο <i>Οδηγός τεχνολογίας Dell</i> διατίθεται στη διεύθυνση support.dell.com.</p>	<ul style="list-style-type: none"> • Πληροφορίες για το λειτουργικό σας σύστημα • Χρήση και συντήρηση των συσκευών • Κατανόηση τεχνολογιών όπως π.χ. RAID, Internet, ασύρματη τεχνολογία Bluetooth[®], email, δικτύωση κ.α.
<p>Ετικέτα άδειας χρήσης των Microsoft[®] Windows[®]</p> <p>Η άδεια σας για τα Microsoft Windows βρίσκεται επάνω στον υπολογιστή σας.</p>	<ul style="list-style-type: none"> • Περιέχει τον αριθμό-κλειδί προϊόντος του λειτουργικού σας συστήματος.

Βοήθεια

Λήψη βοήθειας

 **ΠΡΟΣΟΧΗ:** Αν χρειαστεί να αφαιρέσετε το κάλυμμα του υπολογιστή, αποσυνδέστε πρώτα το καλώδιο ρεύματος του υπολογιστή και το καλώδιο του μόντεμ από όλες τις πρίζες. Ακολουθήστε τις οδηγίες ασφαλείας που συνόδευαν τον υπολογιστή σας.

Αν αντιμετωπίζετε κάποιο πρόβλημα με τον υπολογιστή σας, για να το διαγνώσετε και να το επιλύσετε μπορείτε να ολοκληρώσετε τα εξής βήματα:

- 1 Για τις πληροφορίες και τις διαδικασίες αναφορικά με το πρόβλημα που παρουσιάζει ο υπολογιστής σας, ανατρέξτε στην ενότητα "Συμβουλές" στη σελίδα 33.
- 2 Για τις διαδικασίες σχετικά με την εκτέλεση του Dell Diagnostics, ανατρέξτε στην ενότητα "Dell Diagnostics" στη σελίδα 39.
- 3 Συμπληρώστε την "Λίστα ελέγχου του Dell Diagnostics" στη σελίδα 61.
- 4 Αν χρειάζεστε βοήθεια σε ό,τι αφορά την εγκατάσταση και τις διαδικασίες αντιμετώπισης προβλημάτων, χρησιμοποιήστε την εκτεταμένη σειρά υπηρεσιών της Dell που υπάρχουν διαθέσιμες στο τμήμα τεχνικής υποστήριξης της Dell (support.dell.com). Αν θέλετε να δείτε μια εκτενέστερη λίστα υπηρεσιών του τμήματος τεχνικής υποστήριξης της Dell, ανατρέξτε στην ενότητα "Υπηρεσίες μέσω Internet" στη σελίδα 57.
- 5 Αν το πρόβλημα δεν επιλυθεί με τα προηγούμενα βήματα, ανατρέξτε στην ενότητα "Επικοινωνία με την Dell" στη σελίδα 62.



ΣΗΜΕΙΩΣΗ: Επικοινωνήστε με το τμήμα τεχνικής υποστήριξης της Dell από τηλέφωνο κοντά στον υπολογιστή που έχει παρουσιάσει το πρόβλημα, ώστε το αρμόδιο προσωπικό να μπορέσει να σας βοηθήσει στις αναγκαίες διαδικασίες.



ΣΗΜΕΙΩΣΗ: Το σύστημα κωδικών ταχείας εξυπηρέτησης της Dell μπορεί να μην είναι διαθέσιμο σε όλες τις χώρες.

Όταν σας ζητηθεί από το αυτοματοποιημένο τηλεφωνικό σύστημα της Dell, πληκτρολογήστε τον κωδικό ταχείας εξυπηρέτησης ώστε η κλήση να διαβιβαστεί κατευθείαν στο αρμόδιο προσωπικό υποστήριξης. Αν δεν έχετε Κωδικό ταχείας εξυπηρέτησης, ανοίξτε το φάκελο **Dell Accessories** (Βοηθήματα Dell), κάντε διπλό κλικ στο εικονίδιο του **κωδικού ταχείας εξυπηρέτησης** και ακολουθήστε τις οδηγίες.

Για οδηγίες σχετικά με το τμήμα τεχνικής υποστήριξης της Dell, ανατρέξτε στην ενότητα "Τεχνική υποστήριξη και εξυπηρέτηση πελατών" στη σελίδα 56.



ΣΗΜΕΙΩΣΗ: Μερικές από τις υπηρεσίες που ακολουθούν δεν είναι πάντα διαθέσιμες σε όλες τις περιοχές έξω από τις Η.Π.Α. Για πληροφορίες σχετικά με τη διαθεσιμότητα, τηλεφωνήστε στον αντιπρόσωπο της Dell στην περιοχή σας.

Τεχνική υποστήριξη και εξυπηρέτηση πελατών

Η υπηρεσία υποστήριξης της Dell είναι στη διάθεσή σας για να απαντήσει στις ερωτήσεις σας σχετικά με το υλικό Dell™. Το προσωπικό υποστήριξης χρησιμοποιεί διαγνωστικό σύστημα με υπολογιστές για να παρέχει γρήγορες και ακριβείς απαντήσεις.

Για να επικοινωνήσετε με την υπηρεσία υποστήριξης της Dell, ανατρέξτε στην ενότητα "Προτού τηλεφωνήσετε" στη σελίδα 60 και μετά στις πληροφορίες επικοινωνίας για την περιοχή σας ή επισκεφτείτε τη διεύθυνση **support.dell.com**.

DellConnect™

Το DellConnect είναι ένα απλό εργαλείο πρόσβασης μέσω Internet που δίνει τη δυνατότητα σε συνεργάτες παροχής υπηρεσιών και υποστήριξης της Dell να αποκτούν πρόσβαση στον υπολογιστή σας μέσω ευρυζωνικής σύνδεσης, να διαγιγνώσκουν το πρόβλημά σας και να το επιδιορθώνουν. Όλα αυτά γίνονται υπό την επίβλεψή σας. Για περισσότερες πληροφορίες, επισκεφθείτε την τοποθεσία **support.dell.com** και κάντε κλικ στην επιλογή **DellConnect**.

Υπηρεσίες μέσω Internet

Μπορείτε να μάθετε για τα προϊόντα και τις υπηρεσίες Dell στις παρακάτω διευθύνσεις στο web:

www.dell.com

www.dell.com/ap (μόνο για χώρες της Ασίας/του Ειρηνικού)

www.dell.com/jp (μόνο για την Ιαπωνία)

www.euro.dell.com (μόνο για την Ευρώπη)

www.dell.com/la (για τη Λατινική Αμερική και τις χώρες Καραϊβικής)

www.dell.ca (μόνο για τον Καναδά)

Μπορείτε να αποκτήσετε πρόσβαση στο τμήμα τεχνικής υποστήριξης της Dell μέσω των εξής δικτυακών τοποθεσιών και διευθύνσεων email:

- Τοποθεσίες web για τεχνική υποστήριξη της Dell:

support.dell.com

support.jp.dell.com (μόνο για την Ιαπωνία)

support.euro.dell.com (μόνο για την Ευρώπη)

- Διευθύνσεις email για τεχνική υποστήριξη της Dell:

mobile_support@us.dell.com

support@us.dell.com

la-techsupport@dell.com (μόνο για τις χώρες της Λατινικής Αμερικής και της Καραϊβικής)

apsupport@dell.com (μόνο για τις χώρες της Ασίας/του Ειρηνικού)

- Διευθύνσεις email των τμημάτων μάρκετινγκ και πωλήσεων της Dell:
apmarketing@dell.com (μόνο για τις χώρες της Ασίας/του Ειρηνικού)
sales_canada@dell.com (μόνο για τον Καναδά)
- Πρωτόκολλο ανώνυμης μεταφοράς αρχείων (FTP):
ftp.dell.com: κάντε έναρξη σύνδεσης ως χρήστης anonymous και χρησιμοποιήστε το email σας ως κωδικό πρόσβασης

Υπηρεσία AutoTech

Η αυτοματοποιημένη υπηρεσία τεχνικής υποστήριξης AutoTech της Dell παρέχει μαγνητοφωνημένες απαντήσεις στις πιο συχνές ερωτήσεις των πελατών της Dell σχετικά με τους φορητούς και τους επιτραπέζιους υπολογιστές τους.

Όταν καλείτε την AutoTech, χρησιμοποιήστε το τονικό σας τηλέφωνο για να επιλέξετε τα θέματα που αντιστοιχούν στις ερωτήσεις σας. Για τον αριθμό τηλεφώνου που πρέπει να καλέσετε στην περιοχή σας, ανατρέξτε στην ενότητα "Επικοινωνία με την Dell" στη σελίδα 62.

Αυτοματοποιημένη υπηρεσία ενημέρωσης για την κατάσταση της παραγγελίας σας

Για να ελέγξετε την κατάσταση προϊόντων της Dell που έχετε παραγγείλει, μπορείτε να επισκεφτείτε την ιστοσελίδα **support.dell.com** ή να επικοινωνήσετε με την αυτοματοποιημένη υπηρεσία ενημέρωσης για την κατάσταση των παραγγελιών. Ένα ηχογραφημένο μήνυμα σας ζητά τις απαραίτητες πληροφορίες για να εντοπίσετε την παραγγελία σας και να ενημερωθείτε για την πορεία της. Για τον αριθμό τηλεφώνου που πρέπει να καλέσετε στην περιοχή σας, ανατρέξτε στην ενότητα "Επικοινωνία με την Dell" στη σελίδα 62.

Προβλήματα με την παραγγελία σας

Αν έχετε κάποιο πρόβλημα με την παραγγελία σας, όπως ελλιπή ή λανθασμένα εξαρτήματα ή λανθασμένη χρέωση, επικοινωνήστε με την εξυπηρέτηση πελατών της Dell. Όταν τηλεφωνήσετε, θα πρέπει να έχετε εύκαιρο το τιμολόγιο ή την απόδειξη παραλαβής της συσκευασίας. Για τον αριθμό τηλεφώνου που πρέπει να καλέσετε στην περιοχή σας, ανατρέξτε στην ενότητα "Επικοινωνία με την Dell" στη σελίδα 62.

Πληροφορίες προϊόντος

Αν χρειάζεστε πληροφορίες για πρόσθετα προϊόντα της Dell ή θέλετε να κάνετε παραγγελία, επισκεφτείτε την τοποθεσία της Dell στη διεύθυνση www.dell.com. Για πληροφορίες σχετικά με τον αριθμό τηλεφώνου που πρέπει να καλέσετε στην περιοχή σας ή για να μιλήσετε κάποιον ειδικό πωλήσεων, ανατρέξτε στην ενότητα "Επικοινωνία με την Dell" στη σελίδα 62.

Επιστροφή προϊόντων για επισκευή ή πίστωση στα πλαίσια της εγγύησης

Ετοιμάστε όλα τα προς επιστροφή προϊόντα, είτε για επισκευή είτε για πίστωση, ως εξής:

- 1 Τηλεφωνήστε στην Dell για να πάρετε αριθμό εξουσιοδότησης επιστροφής υλικού και γράψτε τον καθαρά και σε εμφανές σημείο στο έξω μέρος του κιβωτίου.

Για τον αριθμό τηλεφώνου που πρέπει να καλέσετε στην περιοχή σας, ανατρέξτε στην ενότητα "Επικοινωνία με την Dell" στη σελίδα 62.

Συμπεριλάβετε ένα αντίγραφο του τιμολογίου και μια επιστολή που να περιγράφει την αιτία επιστροφής.

- 2 Συμπεριλάβετε ένα αντίγραφο της λίστας ελέγχου του Dell Diagnostics (ανατρέξτε στην ενότητα "Λίστα ελέγχου του Dell Diagnostics" στη σελίδα 61), που να υποδεικνύει τους ελέγχους που εκτελέσατε και κάθε μήνυμα σφάλματος που ανέφερε το Dell Diagnostics (ανατρέξτε στην ενότητα "Επικοινωνία με την Dell" στη σελίδα 62).

- 3 Συμπεριλάβετε όσα παρελκόμενα ανήκουν στο προϊόν/στα προϊόντα που επιστρέφετε (καλώδια τροφοδοσίας, δισκέτες λογισμικού, οδηγούς κ.ο.κ.) αν η επιστροφή γίνεται για πίστωση του λογαριασμού σας.
- 4 Συσκευάστε τον επιστρεφόμενο εξοπλισμό στη αρχική του (ή παρόμοια) συσκευασία.

Εσείς έχετε την ευθύνη για την πληρωμή των εξόδων αποστολής. Επίσης, έχετε την ευθύνη για την ασφάλιση κάθε επιστρεφόμενου προϊόντος και αναλαμβάνετε το ρίσκο απώλειας κατά την αποστολή του προς την Dell. Δεν γίνονται δεκτά τα δέματα με αντικαταβολή (C.O.D.).

Επιστροφές που δεν πληρούν τις προαναφερόμενες απαιτήσεις δεν θα γίνονται δεκτές από το τμήμα παραλαβής της Dell και θα επιστρέφονται προς εσάς.

Προτού τηλεφωνήσετε



ΣΗΜΕΙΩΣΗ: Όταν τηλεφωνείτε, φροντίστε να έχετε έτοιμο τον κωδικό ταχείας εξυπηρέτησης. Ο κωδικός βοηθά το αυτοματοποιημένο τηλεφωνικό σύστημα υποστήριξης της Dell να διαβιβάσει την κλήση σας αποτελεσματικότερα. Επίσης, μπορεί να σας ζητηθεί η ετικέτα εξυπηρέτησης (που βρίσκεται στο πίσω ή στο κάτω μέρος του υπολογιστή σας).

Θυμηθείτε να συμπληρώσετε τη λίστα ελέγχου του Dell Diagnostics (ανατρέξτε στην ενότητα "Λίστα ελέγχου του Dell Diagnostics" στη σελίδα 61). Αν είναι εφικτό, θέστε τον υπολογιστή σας σε λειτουργία προτού τηλεφωνήσετε στην Dell για βοήθεια και καλέστε από τηλέφωνο στο σημείο όπου βρίσκεται ο υπολογιστής σας ή κοντά σε αυτόν. Μπορεί να σας ζητηθεί να πληκτρολογήσετε μερικές εντολές στο πληκτρολόγιο, να μεταβιβάσετε λεπτομερείς πληροφορίες κατά τις λειτουργίες ή να δοκιμάσετε άλλα πιθανά βήματα αντιμετώπισης προβλημάτων στον ίδιο τον υπολογιστή. Βεβαιωθείτε ότι έχετε διαθέσιμη την τεκμηρίωση του υπολογιστή.



ΠΡΟΣΟΧΗ: Πριν από τις εργασίες στο εσωτερικό του υπολογιστή σας, ακολουθήστε τις οδηγίες για την ασφάλεια που περιλαμβάνονται στο συνοδευτικό υλικό τεκμηρίωσης του υπολογιστή σας.

Λίστα ελέγχου του Dell Diagnostics

Όνοματεπώνυμο:

Ημερομηνία:

Διεύθυνση:

Αριθμός τηλεφώνου:

Ετικέτα εξυπηρέτησης (γραμμωτός κωδικός στο πίσω ή στο κάτω μέρος του υπολογιστή σας):

Κωδικός ταχείας εξυπηρέτησης:

Αριθμός εξουσιοδότησης επιστροφής υλικού (αν παρέχεται από τεχνικό του τμήματος τεχνικής υποστήριξης της Dell):

Λειτουργικό σύστημα και έκδοση:

Συσκευές:

Κάρτες επέκτασης:

Είστε συνδεδεμένοι σε δίκτυο; Ναι Όχι

Δίκτυο, έκδοση και προσαρμογέας δικτύου:

Προγράμματα και εκδόσεις:

Ανατρέξτε στην τεκμηρίωση του λειτουργικού σας συστήματος για να εξακριβώσετε το περιεχόμενο των αρχείων εκκίνησης του συστήματος. Αν ο υπολογιστής είναι συνδεδεμένος με εκτυπωτή, τυπώστε κάθε αρχείο. Αλλιώς, καταγράψτε τα περιεχόμενα κάθε αρχείου προτού καλέσετε την Dell.

Μήνυμα σφάλματος, κωδικός χαρακτηριστικού τόνου ή κωδικός διαγνωστικών ελέγχων:

Περιγραφή προβλήματος και διαδικασίες που εκτελέσατε για αντιμετώπιση προβλημάτων:

Επικοινωνία με την Dell

Οι πελάτες στις Ηνωμένες Πολιτείες μπορούν να καλέσουν τον αριθμό 800-WWW-DELL (800-999-3355).



ΣΗΜΕΙΩΣΗ: Αν δεν έχετε ενεργό σύνδεση Internet, μπορείτε να βρείτε τις πληροφορίες επικοινωνίας στο τιμολόγιο αγοράς σας, στο δελτίο αποστολής, στο λογαριασμό ή στον κατάλογο προϊόντων της Dell.

Η Dell παρέχει αρκετές επιλογές για υποστήριξη και εξυπηρέτηση τόσο μέσω τηλεφώνου όσο και μέσω Internet. Η διαθεσιμότητα ποικίλλει ανά χώρα και προϊόν και ορισμένες υπηρεσίες μπορεί να μην είναι διαθέσιμες στην περιοχή σας. Για να επικοινωνήσετε με την Dell σχετικά με πωλήσεις, τεχνική υποστήριξη ή θέματα εξυπηρέτησης πελατών:

- 1 Επισκεφθείτε την τοποθεσία **support.dell.com** και επιλέξτε τη χώρα ή την περιοχή σας στο αναπτυσσόμενο μενού **Choose A Country/Region** (Επιλογή χώρας/περιοχής) στο κάτω μέρος της σελίδας.
- 2 Κάντε κλικ στο **Contact Us** (Επικοινωνία) στην αριστερή πλευρά της σελίδας και επιλέξτε την κατάλληλη υπηρεσία ή την κατάλληλη σύνδεση υποστήριξης με βάση τις ανάγκες σας.
- 3 Επιλέξτε τη μέθοδο που σας βολεύει για την επικοινωνία σας με την Dell.

Πίνακας περιεχομένων

A

- άδεια χρήσης τελικού χρήστη, 54
- αντιμετώπιση προβλημάτων, 33, 54
 - επαναφορά στην προηγούμενη κατάσταση, 45-46
 - η λειτουργία του προγράμματος διακόπτεται αιφνιδίως, 36
 - κατάσταση λυχνίας τροφοδοσίας, 34
 - λογισμικό, 36-38
 - μνήμη, 35
 - μπλε οθόνη, 37
 - ο υπολογιστής δεν αποκρίνεται, 36
 - συμβατότητα προγραμμάτων και Windows, 37
 - συμβουλές, 33
 - τροφοδοσία, 34
 - Dell Diagnostics, 39
- αριθμοί τηλεφώνου, 62
- αριθμός-κλειδί προϊόντος λειτουργικού συστήματος, 54

Δ

- Διαγνωστικό πρόγραμμα της Dell, 39
- διαγνωστικοί έλεγχοι Dell, 39

Δίκτυα

- διακόπτης ασύρματης επικοινωνίας, 12
- επισκόπηση, 16
- κουμπί εντοπισμού δικτύου Wi-Fi Catcher, 12
- σύνδεση, 16
- δίσκος λειτουργικό σύστημα, 54
- Drivers and Utilities, 53
- δίσκος με τίτλο Drivers and Utilities (Προγράμματα οδήγησης και βοηθητικές εφαρμογές) Dell Diagnostics, 39
- δίσκος Drivers and Utilities, 43, 53
- δίσκος Operating System, 46, 52, 54

E

- Εγχειρίδιο σέρβις, 54
- ενημερώσεις λογισμικό και υλικό, 38
- Επαναφορά συστήματος, 45-46
- επανεγκατάσταση λογισμικό, 41
- προγράμματα οδήγησης και βοηθητικές εφαρμογές, 42

επικοινωνία με την Dell, 55, 62

ετικέτα άδειας, 54

ετικέτα εξυπηρέτησης, 53

εύρεση πληροφοριών, 53

K

κουμπί εντοπισμού δικτύου

Dell Wi-Fi Catcher, 12

κουμπί εντοπισμού δικτύου Wi-Fi

Catcher, 12

κωδικός ταχείας εξυπηρέτησης, 53

Λ

λειτουργικό σύστημα

δίσκος, 51

Επαναφορά συστήματος, 45

επανεγκατάσταση, 54

Dell Factory Image Restore, 49

λογισμικό

αντιμετώπιση προβλημάτων, 37-38

ενημερώσεις, 38

επανεγκατάσταση, 41

προβλήματα, 37

M

μεταφορά πληροφοριών σε νέο
υπολογιστή, 18

μνήμη

αντιμετώπιση προβλημάτων, 35

μπαταρία

αφαίρεση, 11

O

οδηγοί

Οδηγός μεταφοράς αρχείων και
ρυθμίσεων, 18

Program Compatibility wizard
(οδηγός συμβατότητας
προγράμματος), 37

Οδηγός μεταφοράς αρχείων και
ρυθμίσεων, 18

οδηγός τεχνολογίας Dell, 54

όροι και προϋποθέσεις, 54

όψη

μπροστινή, 9

πίσω, 9-10

Π

πληροφορίες για την εργονομία, 54

πληροφορίες περί

ασφαλείας, 54

εγγύησης, 54

πληροφορίες περί (*συνέχεια*)
κανονισμών, 54
υποστήριξης, 54

προβλήματα
επιαναφορά στην προηγούμενη
κατάσταση, 46

προγράμματα οδήγησης, 41
αναγνώριση, 41
δίσκος Drivers and Utilities, 53
επιανακατάσταση, 42
επιστροφή σε προγενέστερη
έκδοση, 42

προδιαγραφές
γραφικά, 28
έξυπνη κάρτα, 26
επεξεργαστής, 25
επικοινωνία, 27
ήχος, 28
θύρες και σύνδεσμοι, 27
κάρτα PC, 26
μνήμη, 26
μπαταρία, 30
οθόνη, 28
όλες, 25
περιβαλλοντικές, 32
πληκτρολόγιο, 30
πληροφορίες συστήματος, 25
συσκευή ανάγνωσης δακτυλικών
αποτυπωμάτων, 31
τροφοδοτικό AC, 31
φυσικές διαστάσεις, 31
touch pad, 30

P

ρύθμιση
γρήγορη ρύθμιση, 13
υπολογιστής, 13
Internet, 17

Σ

σύνδεση
δίκτυο, 16
καλώδιο δικτύου, 14
συσκευές USB, 14
συσκευές IEEE 1394, 15
τροφοδοτικό AC, 14
Internet, 16

T

τεκμηρίωση, 53
εγχειρίδιο σέρβις, 54
οδηγός τεχνολογίας Dell, 54

τροφοδοσία
αντιμετώπιση προβλημάτων, 34
κατάσταση λυχνίας
τροφοδοσίας, 34

Υ

υποστήριξη, 55
επικοινωνία με την Dell, 62
τεχνική υποστήριξη και
εξυπηρέτηση πελατών, 56

υποστήριξη (*συνέχεια*)
τοπική, 57
υπηρεσίες μέσω Internet, 57
DellConnect, 56

D

Dell

βοηθητική εφαρμογή
υποστήριξης, 38
ενημερώσεις λογισμικού, 38
επικοινωνία, 55, 62
τεχνική υποστήριξη και
εξυπηρέτηση πελατών, 56
Υπηρεσία τεχνικών
ενημερώσεων, 38

DellConnect, 56

Dell Factory Image Restore, 49

Dell Diagnostics

εκκίνηση από τα μέσα με το όνομα
Drivers and Utilities
(Προγράμματα οδήγησης και
βοηθητικές εφαρμογές), 40
εκκίνηση από το σκληρό
δίσκο σας, 39

I

Internet

διακόπτης ασύρματης
επικοινωνίας, 12
κουμπί εντοπισμού δικτύου
Wi-Fi Catcher, 12

Internet (*συνέχεια*)

ρύθμιση, 17
σύνδεση, 16

S

System Restore (Επαναφορά συστήματος)

ενεργοποίηση, 48

W

Windows XP

Επαναφορά προγράμματος
οδήγησης συσκευής, 42
Επαναφορά συστήματος, 45-46
επανεγκατάσταση, 54
επιστροφή σε προγενέστερη
έκδοση προγράμματος
οδήγησης συσκευής, 42
Οδηγός μεταφοράς αρχείων και
ρυθμίσεων, 18

Windows Vista

επαναφορά προγράμματος
οδήγησης συσκευής, 42
Επαναφορά συστήματος, 45-46
επανεγκατάσταση, 54
επιστροφή σε προηγούμενη έκδοση
οδήγησης συσκευής, 42
Dell Factory Image Restore
(Επαναφορά εργοστασιακού
ειδώλου Dell), 49
Program Compatibility wizard
(οδηγός συμβατότητας
προγράμματος), 37

Windows, ετικέτα άδειας των, 54